

Urban Defender için Mini El Kitabı



Sürüm 5 (1 Aralık 2022) John

Spencer tarafından

Yazar hakkında

John Spencer ödüllü bir akademisyen, profesör, yazar, muharip gazi ve kentsel savaş, askeri strateji, taktikler ve diğer askeri konularda uluslararası alanda tanınan bir uzman ve danışmandır.

Kentsel savaş konusunda dünyanın önde gelen uzmanlarından biri olarak kabul edilen Dr. Roth, Pentagon'dan Birleşik Devletler Askeri Akademisi'ne kadar stratejik araştırma gruplarının bir parçası olarak ABD Ordusu'nun en üst düzey dört yıldızlı generaline ve diğer üst düzey liderlerine danışmanlık yapmıştır.

Spencer şu anda Kentsel Savaş Çalışmaları Başkanı olarak görev yapmaktadır.

Madison Politika Forumu. Yakın zamanda West Point'teki Modern Savaş Enstitüsü'nde Kentsel Savaş Çalışmaları Başkanı, Kentsel Savaş Projesi Eş Direktörü ve Kentsel Savaş Projesi podcast'inin sunucusu olarak görev yapmıştır. Ayrıca Kaliforniya Eyalet Muhafızları'nda Albay olarak görev yapmış ve 40. Piyade Tümeni, Kaliforniya Ordusu Ulusal Muhafızları'nda Kentsel Savaş Eğitimi Direktörü olarak görevlendirilmiştir.

Yirmi beş yılı aşkın bir süredir Birleşik Devletler Ordusu'nda piyade askeri olarak görev yapan Spencer, Er'den Başçavuş'a ve Teğmen'den Binbaşı'ya kadar çeşitli rütbelerde görev yapmıştır. Orduda subay olarak yaptığı görevler arasında Piyade Takım Lideri ve Bölük Komutanı olarak Irak'a iki şehir merkezli muharebe konuşlandırması, ordunun seçkin Ranger Okulu'nda Ranger Eğitmenliği, Genelkurmay Başkanlığı ve Ordu Kurmay Başkanlığı üyeliği, Genelkurmay Başkanlığı Stratejik Çalışmalar Grubu'nda askeri danışmanlık ve West Point, New York'taki Birleşik Devletler Askeri Akademisi'nde Modern Savaş Enstitüsü'nün Kurucu Ortağı, Stratejik Planlayıcısı ve Müdür Yardımcısı olarak askeri taktiklerden stratejiye kadar geniş bir yelpazede dersler vermiştir.

Connected Soldiers adlı kitapların yazarıdır: *Life, Leadership, and Social Connections in Modern War* ve *Understanding Urban Warfare* kitaplarının yazarıdır.

Kendisine www.johnspenceronline.com adresinden ve çoğu sosyal

medya platformundan ulaşabilirsiniz.

Bu Kılavuz Kimler İin

Bu mini el kitabı 6zgürlük, kendi kaderini tayin, hürriyet, eşit insan hakları ve demokrasi için savařan herkes içindir. Hem amaç hem de uygulama açısından adil bir savař yürütecek savařılar içindir.

Bir başkasına boyun eğdirmeye çalıřan ya da fařizmi, tiranlığı, fethi, emperyalizmi veya diktatörlüğü destekleyen hiç kimse için deęildir. Savař suçları, insanlığa karşı suçlar veya soykırım işleyen savařılar için deęildir.

İçindekiler

Spencer'ın Daimi Emirleri (Kent Savunucusu için)	4
Neden Savunma?	5
Savaşma İradesi	6
Gruplara Ayrılın	7
Bir Şehre Saldırmanın 8 Kuralı	8
Her Savunmanın 6 Unsuru	9
Genel Bilgiler	10
Koruma ve güvenlik	14
Kale Kapılarını Kapatın	20
Engeller	29
Saldırgan Hakkında Raporlama	41
Silahlar	44
Saldır, saldır, saldır.	58
Tanklar ve araçlar	73
Uçak ve Dronlara Saldırmak	78
Pusu	82
Yaralı ve Savaşçı Bakımı	91
İçme ve Arıtma Suyu	107
Sanitasyon ve Hijyen	110
Savaş Hukuku	113
Sivillerin Korunması	115
Savaş Esirlerine Yapılan Muamele	117
Patlamamış Mühimmat (UXO)	118

Spencer'in Daimi Emirleri (Urban Defender için)

1. Savunma, savaşın en güçlü biçimidir. Saldırgan size gelmeli ve siz de hazırlıklı olmalısınız. Size saldırmak için açık caddeden geçmelidir. Onu sokaklarda ve ara yollarda öldürün.
2. Savunma hazırlığını asla bırakmayın. Dövüşürken bile pozisyonlarınızı geliştirmeye devam etmelisiniz.
3. Saldırganın sizin istediğiniz yere gitmesini sağlayın, onun istediği yere değil. Yapabildiğiniz kadar yüksek bariyerler inşa edin. Tüm sokakları, ara yolları, kapıları ve pencereleri kapatın. Şehri, düşmanın hazırladığınız tuzaklara girmesini sağlayan duvarlardan oluşan bir kaleye dönüştürün.
4. Beton kullanın. En büyük savunma kaynağınızdır. Tahta ve kum torbası kullanmayın, bunlar zayıftır. Çelik çubuklarla (inşaat demiri) güçlendirilmiş beton en güçlü malzemelerden biridir. Bundan bariyerler ve savaş pozisyonları inşa edin.
5. Her zaman kendinizi, konumunuzu, silahlarınızı gizleyin. Her zaman düşmanın sizi yukarıdan görebileceğine inanın. Eğer sizi görebiliyorsa, size füzeler, bombalar ve havan toplarıyla saldırabilir. Her zaman saklanırsanız, binaların içinde ve/veya binalar arasındaki brandaların altında hareket ederseniz, düşman sizi vuramayacaktır.
6. Tüm yeraltı tesislerini kullanın. Altınızda hiç yoksa kazmaya başlayın. Saldırgan saldırmadan önce sizi bombalayacaktır. Yeraltını saklanmak, kaçmak, kendinizi korumak, malzeme depolamak, hareket etmek ve karşı saldırı yapmak için kullanabilirsiniz.
7. Sürpriz her şeydir. Saldırgan betonun içini göremez. Çatışmanın ne zaman ve nerede olacağına siz karar verirsiniz. Düşman şehirdeki keskin nişancılardan çok korkar. Her pencerede bir keskin nişancı olduğunu düşünmesini sağlayın.
8. Gruplar halinde savaşın. Bir savaşçı yeterli değildir. En az 3-5 kişilik takımlar halinde dövüşün.
9. Her zaman korunaklı ve gizli bir konumdan saldırın. Bir şey fırlatıyor ya da ateş ediyor olmanız fark etmez; bunu bir binanın içinden, yüksek ya da alçak katlardan, moloz yığınlarının arkasından ya da yeraltından fırlatarak yapın.
10. Saldırıdan sonra her zaman bir kaçış planınız olsun. Düşman bombaları düşerken veya size çok yakinken odalar ve binalar arasında koşabilmek için duvarlara, zeminlere ve tavanlara delikler açın. Kaçış yerleri olarak binaların ve evlerin altına tüneller kazın. Birbirine kenetlenmiş çok sayıda farklı saldırı pozisyonu oluşturun. Her yere önceden malzeme yerleştirin: cephane, el bombaları, roket güdümlü el bombaları, su, vb.
11. Şaşırmayın. Düşman şehir savaşından korkar. Savunmanızı gizlice geçmeye çalışacaktır. Asla savaşçılarınızın 2/3'ünden fazlası uykuda olmasın.
12. Su iç. Ölüyseniz savaşamazsınız. Susuz sadece 3 gün, ama yiyeceksiz 3 hafta hayatta kalabilirsiniz. Her türlü suyu arıtın (kaynatın, çamaşır suyu veya iyot ekleyin). Eğer idrarınız berraksa korkacak bir şey yok; sarı ya da kahverengi ise düşüyorsunuz demektir.
13. Yemekten önce ellerinizi yıkayın. Hastalık sizi düşman kurşunlarından daha fazla öldürebilir. Yerken ve içerken tuvaletlerinizin 100 metreden daha uzakta olduğundan emin olun. Sineklerin yemeğinize dokunmasına izin vermeyin.

14. Savaş kurallarına uymalısınız. Savaşçı olduğunuzu belli edecek işaretler takmalısınız. Düşmanın taktikleri ne olursa olsun, ele geçirilen düşman savaşçılarının idaresi de dahil olmak üzere savaş kurallarına uymalısınız.

Neden Defend?

Kent savunucuları ailelerini, diđer savunucuları, toplumlarını, uluslarını ve özgürlüklerini korumak için hareket ederler.

Kent savunucularının kendilerine ve başkalarına neden savaştıklarını, neden savunma yaptıklarını hatırlatmaları gerekebilir.

Askeri açıdan savunmanın nedeni sadece zaman kazanmak ya da işgalci bir askeri gücü durdurmak veya yavaşlatmak olabilir.

Saldırgan için zaman çok önemlidir: ne kadar çok zaman alırsa, işgalci ordu için o kadar zor olur, erzakları o kadar çok tükenir, askerleri ne kadar çok ayrılır ve saldırırsa, başarısız olma olasılıkları o kadar artar.

Zaman kazanarak, diđer güçler gelip düşmanı yok edebilir, savunmacılara daha fazla malzeme getirilebilir veya daha fazla uluslararası taraf dahil olabilir.

The Will to Fight

"Üçün bire oranı neyse, ahlakın fiziksel olana oranı da odur."
- Napoleon Bonaparte

Kent savunucularının süper gücü savaşçı ruhları, yani mücadele azimleridir.

Kent savunucuları ulusları, özgürlükleri ve yaşamları için savaşır.
aileler ve birbirleri.

Şehir savunucuları kazanabileceklerine ve galip gelebileceklerine inanmalıdır. Kentsel arazide avantaj onlarda.

Korkunun sizi yenmesine izin vermeyin. Herkes korku yaşar savaşta. Cesaret, korku hissederken savaşmaya devam etmektir.

Kent savunucusu saldırganın içine korku salmalı, savaşma isteğini kaybetmesini sağlamalıdır.

Grupları Halinde Oluřturun

Gruplara ayrılın. Tek bir savunmacı güçlü olabilir. Ama birçok savunmacı kırılmaz.

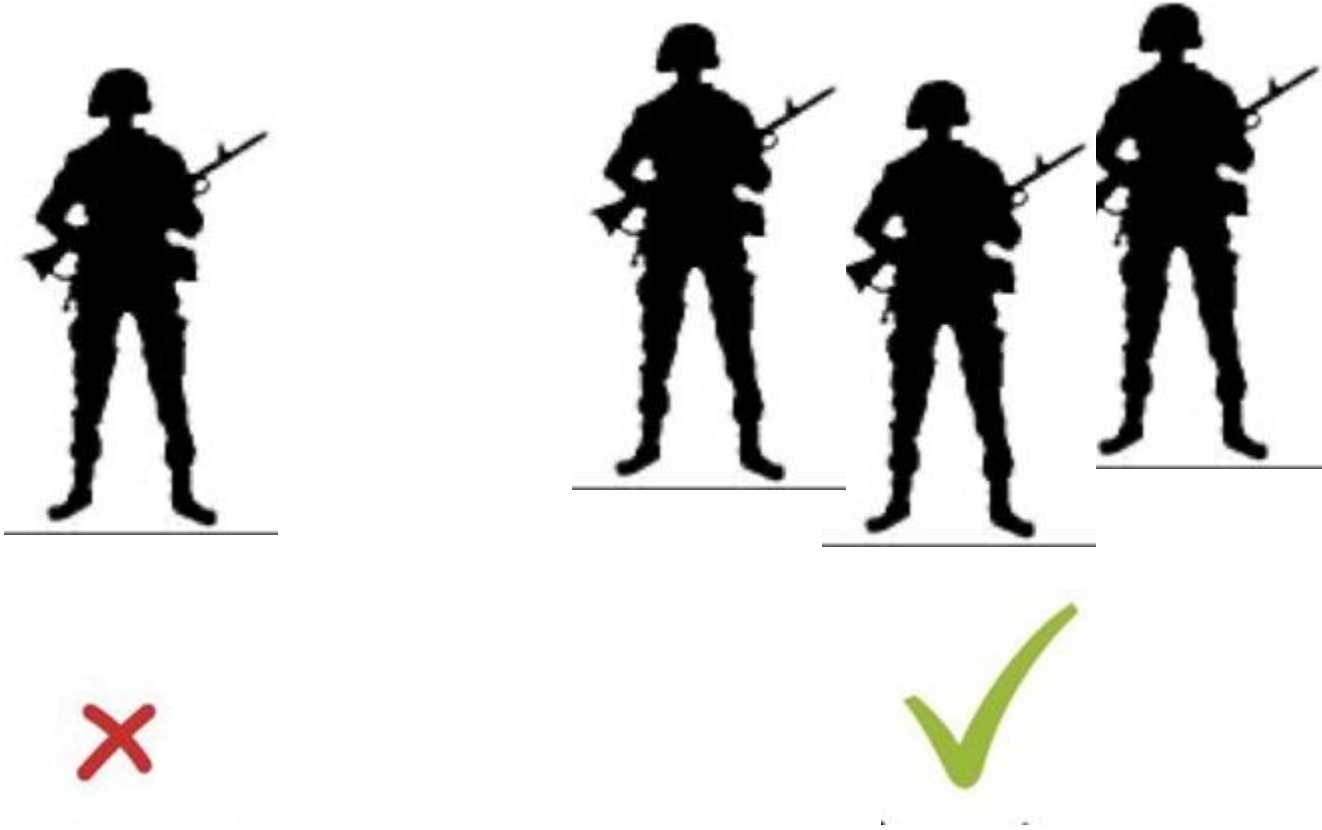

Korku, depresyon ve diđer duyguların üstesinden gelmenin yolu grup oluřturmandır. Grubun her üyesi birbiri ve bir bütün olarak grup için mücadele eder.

Şehrine Saldırmanın 8 Kuralı

Bir şehre saldıran askeri gücü kısıtlayan kurallar vardır. Akıllı bir savunmacı her bir kuralı en üst düzeye çıkarmayı ve saldırgana karşı kullanmayı planlar. Kurallar şunlardır:

- 1. Kentsel savunmacı avantajlıdır.** Yerleşik ve düzgün bir şekilde inşa edilmiş bir savunma içindeki bir düşmana saldırmak ve onu yenmek, açık alandaki bir düşmana göre çok daha fazla güç gerektirir.
- 2. Kentsel arazi, saldırganın istihbarat, gözetleme ve keşif avantajlarını, hava varlıklarının kullanımını ve saldırganın uzaktan angaje olma kabiliyetini azaltır.**
- 3. Savunmacı saldırganı görebilir ve onunla çatışabilir çünkü saldırganın gizlenme ve saklanma imkanı sınırlıdır.** Savunan kuvvet için en büyük taktik avantaj, binaların içinde ve altında gizli kalabilmesidir.
- 4. Binalar, müzakere edilmesi gereken müstahkem sığınaklar olarak hizmet eder.** Şehirler askeri savunma amaçları için ideal yapılarla doludur. Büyük hükümet, ofis veya sanayi binaları genellikle kalın, çelikle güçlendirilmiş betondan yapılır ve bu da onları birçok askeri silahtan neredeyse etkilenmez hale getirir.
- 5. Saldırganlar binalara nüfuz etmek için patlayıcı güç kullanmalıdır.** Bir kentsel tahkimata saldırmanın başlıca yöntemleri ya tahkimatı yok etmek ya da binayı patlayıcı mühimmatla hazırlamak ve ardından piyadeleri içeri gönderip gerekirse tüm binayı temizlemektir.
- 6. Savunan taraf kentsel arazide göreceli bir manevra özgürlüğüne sahiptir.** Savaşın gerektirdiği yere hareketlerini kolaylaştırmak için araziye hazırlayabilirler. Savaş pozisyonlarını binaların içinden ve altından geçen yollarla birbirine bağlayabilirler. Birçok yoğun kentsel ortamda ana yaklaşım yollarının sınırlı olması nedeniyle saldırganları bilmeden ayrıntılı pusulara çekmek için engeller inşa edebilirler.
- 7. Yeraltı savunmacının sığınağı olarak hizmet eder.** Savunmacılar mevcut tünelleri kullanabilir ya da savaş pozisyonlarını birbirine bağlamak, tespit edilmekten saklanmak ve hava saldırılarından korunmak için kendi tünellerini kazabilir ve hatta bunları sabit bir askeri güce karşı tünel bombaları olarak saldırgan bir şekilde kullanabilir.
- 8. Ne saldıran ne de savunan taraf kuvvetlerini diğerine karşı yoğunlaştırabilir.** Yoğun kentsel arazide kurulan bir savunma, hem hızlı hareketi hem de oluşumları

belirleyici noktalara karşı yoğunlaştırma yeteneđini kısıtlar.

Savunmasının 6 Unsuru

Savunmanın bu altı unsuru, ölçeği veya ortamı ne olursa olsun her türlü savunma için geçerlidir. Kentsel savunmada savunmacı her zaman kentsel arazinin nasıl şekillendirilebileceğini ve savunmacıların yapmak istediklerini yapmalarına izin verirken düşmanın yapmak istediklerini yapmasını engellemek için nasıl kullanılabileceğini düşünmelidir. Altı ana unsur şunlardır:

- **Hazırlık** - Kent savunucusu savaşmaya karar verir vermez plan yapmaya başlamalı ve kentsel alanı kendi planlarına göre şekillendirmelidir. Şehir savunucusu hazırlık yapmayı asla bırakmaz. Savaşırken bile bazı savaşçılar ateş ederken diğerleri engeller, mevziler ve daha fazlasını inşa etmeye devam edebilir.
- **Esneklik** - Savunmanın tamamı saldırganın eylemlerine göre değişebilecek esnekliğe sahip olmalıdır. Bu, bir şehrin tek bir bloğuna kadar tüm savunması için önemlidir.
- **Güvenlik** - Savunucular şehrin her tarafının güvenli olduğundan emin olmalıdır. Tüm savaş pozisyonları birden fazla kişi gerektirir.
- **Derinlemesine Operasyonlar** - Düşmanı mümkün olduğunca uzakta ve şehrin merkezinin etrafında mümkün olduğunca uzağa giden kuşaklar veya halkalar halinde öldürebilmek.
- **Bozma** - Şehri saldırganın oluşumlarını, konvoylarını parçalamak, tankları piyadelerden ayırmak için kullanın.
- **Manevra** - Hem ateşli silahları (tüfekler, makineli tüfekler, havan topları, toplar, roketler) hem de hızlı hareket eden savunmacıları kullanın
- **Kitle ve konsantrasyon** - Büyük gruplara dalgalanmaya hazır olun

kritik anlarda saldırganlara karşı savařçıları savunuyor.

Genel Bilgiler

Malzemeleri Toplayın

Savunmayı da içeren şehir savaşı, kırsal arazideki aynı operasyona kıyasla dört kat daha fazla mühimmat gerektirir.

Kenti savunabilmek için savunucu, düşman gelmeden önce mümkün olduğunca çok erzak toplamalıdır. Ne kadar çok erzak olursa, savunmacılar o kadar uzun süre hayatta kalabilir.

NLAW, Javelin ve RPG gibi tanksavar güdümlü füzelerin (ATGM) yanı sıra, savunmacıların çok sayıda tüfek mermisine, el bombasına, tanksavar mayınına, anti-personel mayınına, tek kullanımlık insansız hava aracına, havan toplarına ve havan mermilerine, suya, bozulmayan gıdalara, yakıtlara (pişirme/araç/jeneratör) ve turnikelere/tıbbi malzemelere ihtiyacı vardır.

Bir savunma oyuncusunun neye ihtiyacı vardır?

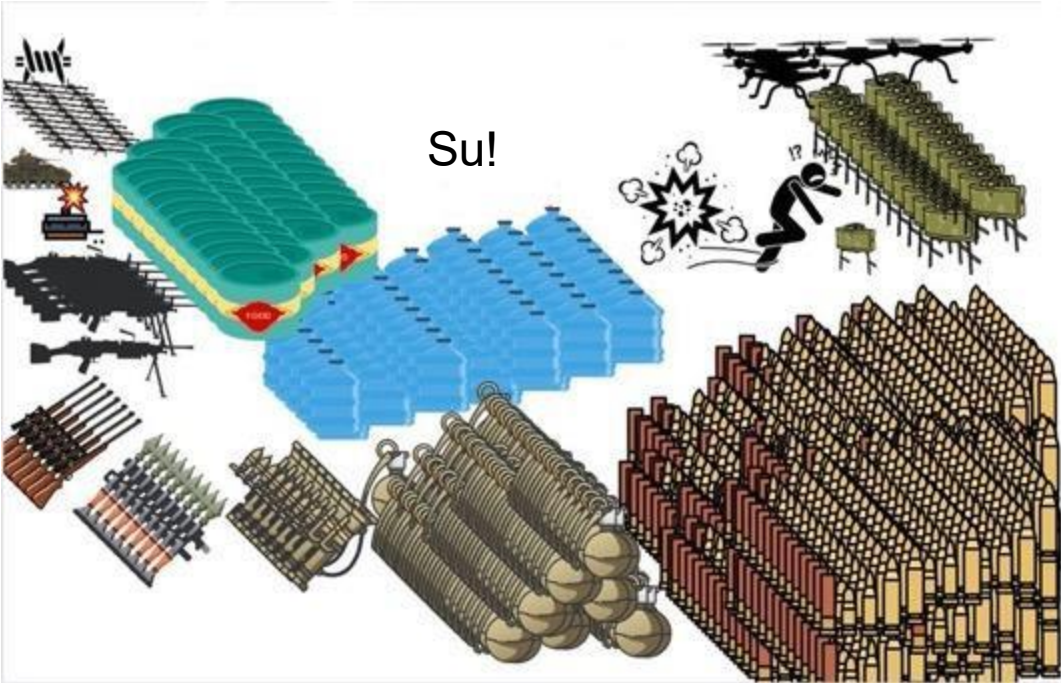

Çok Önemli

1. Tüfekler
2. Anti-Tank Silahları (RPG, NLAW, Javelin)
3. Mühimmat (çok)
4. El bombaları (çok sayıda)
5. Su (çok)
6. Hazır Gıda
7. Tıbbi malzemeler

Önemli

1. Uçaksavar (Stingerler)
2. Mayınlar (Claymore)
3. Keskin Nişancı Tüfekleri
5. Anti-Tank Mayınları
6. Yakıt

Rakamlara ve Avantaja Sahipsiniz

Hazırlıklı şehir savunucuları avantajlıdır. 2016-2017'de 5.000 ila 10.000 IŞİD savunucusuna karşı 100.000'den fazla güvenlik gücünün Musul'u alması 9 ay sürmüştür. Almanlar Stalingrad'ı almak için on binlerce asker kullandılar ve başarısız oldular. Askeri doktrin, saldırganın ormanlık ya da açık arazideki bir saldırıdan 3 ila 5 kat daha fazlasına ihtiyaç duyduğunu söyler. Düşmanın 1 savunma askerine/savaşçısına karşılık 5 ya da daha fazla saldırı askerine ihtiyacı olabilir.

Hazırlıklı birkaç savunmacı bir şehirde çok sayıda saldırganı karşı koyabilir

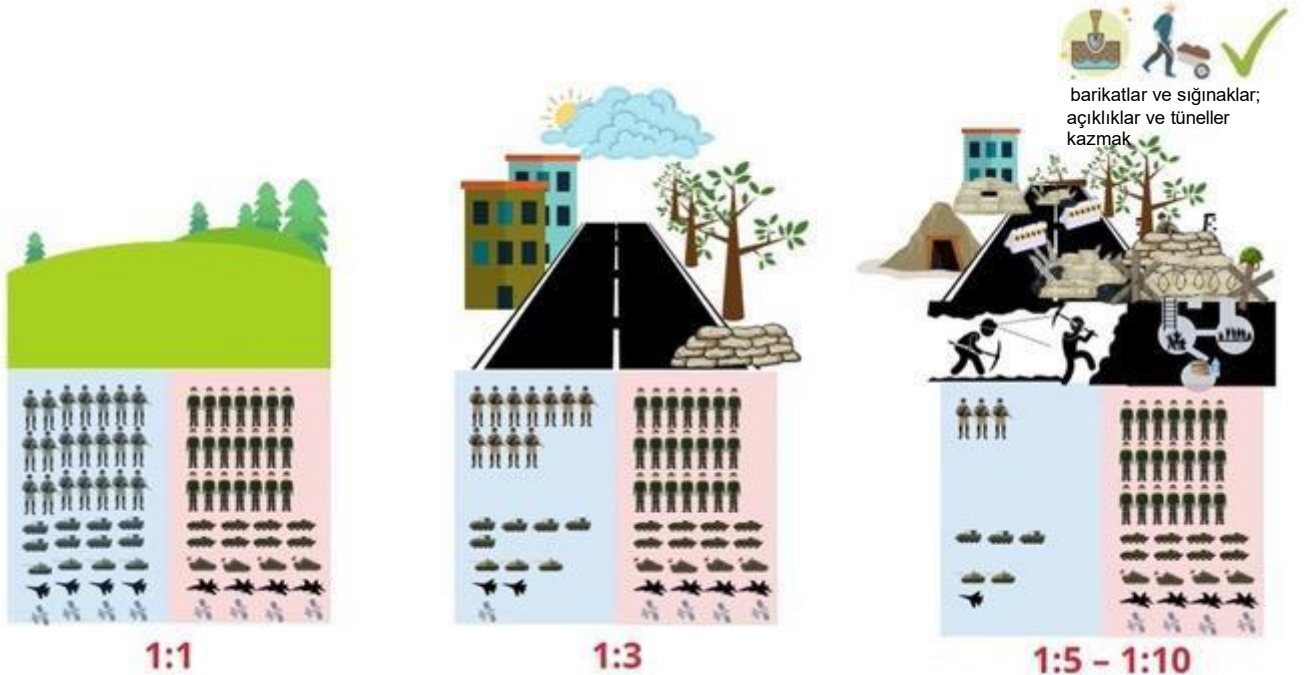

Urban Defender Her Şeyi Kullanır

Kent savunucusu kentsel çevreyi anlar. Bu onlarıdır. Kentsel arazi onların gücünün kaynağıdır. Her boyutu maksimize ederler. Dar sokaklar, yüksek binalar, beton, yükselti, bodrumlar, tüneller, milyonlarca saklanma ve saldırı alanı vardır.

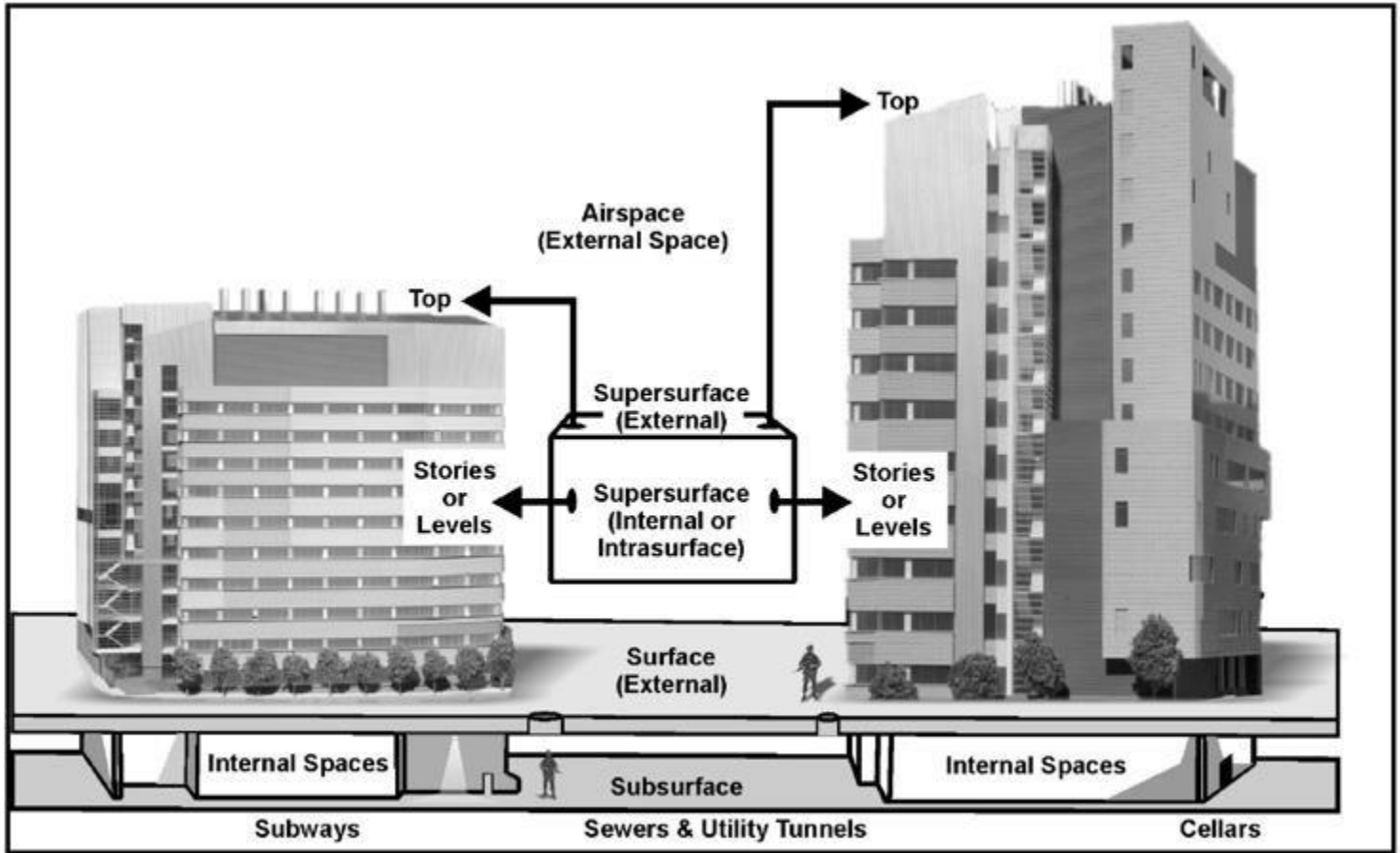

Introduction Figure-1. Multidimensional urban environment

Koruma ve Güvenlik

Ölüysen savaşamazsın.

Kentsel alanı size mümkün olduğunca fazla koruma ve güvenlik sağlayacak şekilde şekillendirin ki düşman geldiğinde onunla savaşabilesiniz.

Düşman saldırısının üç aşaması olacak.

Kent savunucusu her üç aşamada da hayatta kalmaya hazır olmalıdır.

Düşman Saldırısının 1. Aşaması

Düşmanın bir şehre saldırmasının ilk aşaması, şehrin savunmasını yumuşatmak ve şehirdeki savunma gücünün moralini bozmak için bilinen düşman mevzilerinin (gökyüzünden görülen veya zaten bilinen binalar/yerler) bombalanması olacaktır. Bu aşamada, kilit konumlarınızı ve savaş pozisyonlarınızı gizlemek için her türlü çaba gösterilmelidir. Savunmacılar bombardımandan nereye kaçacaklarını (güçlü binalar, yer altı) ve nerede savaşmaya hazır olarak yeniden ortaya çıkacaklarını bilmelidir: bu çok önemlidir.



Düşman Saldırısının 2. Aşaması

Bir sonraki aşamada, saldırgan şehre yaklaştıkça, savunmacıların teslim olması umuduyla tüm kentsel yapıları ağır bombardımana tutmaya başlayacaktır. Bu günler ve haftalar sürebilir. Bu aşamada yeraltı, silah ve malzemeleri koruyarak hayatta kalmak için kritik önem taşır. Savunmacılar düşmanın konumundan, ne zaman şehre doğru ilerlediğinden ve ne zaman yaklaştığından haberdar olmalıdır.



Düşman Saldırısının 3. Aşaması

Şehir saldırısının bir sonraki aşaması, düşman ordusu şehrin sınır çizgilerine doğru ilerleyip şehir ortamına girmeye çalışırken dolaylı ve doğrudan ateşler olacaktır. Bu tehlikeli bir dönemdir çünkü savunmacılar hem işgalcilere saldırabilmeli hem de onların saldırılarından kurtulabilmelidir. Savunmacılar saldırganları "kucaklayabilir", böylece savunmacılar saldırganlara o kadar yaklaşabilir ki kendi askerlerini öldürme korkusuyla toplarını kullanamaz hale gelebilirler.

Daha önceki aşamalardan kalan molozlar güçlü bir mücadele alanı oluşturuyor pozisyonlar.



Her Zaman Gizli Kalın

Gizli kalmalısınız. Eğer görülebilirdseniz, füzeler, bombalar, toplar ve havan topları tarafından saldırıya uğrayabilirsiniz. Binaların üstüne ya da arasına branda, çarşaf/battaniye, tahta, plastik, teneke, herhangi bir şey koyun ki yukarıdaki ya da sokağın aşağısındaki şeyler sizi göremesin. Her şeyi saklayın.

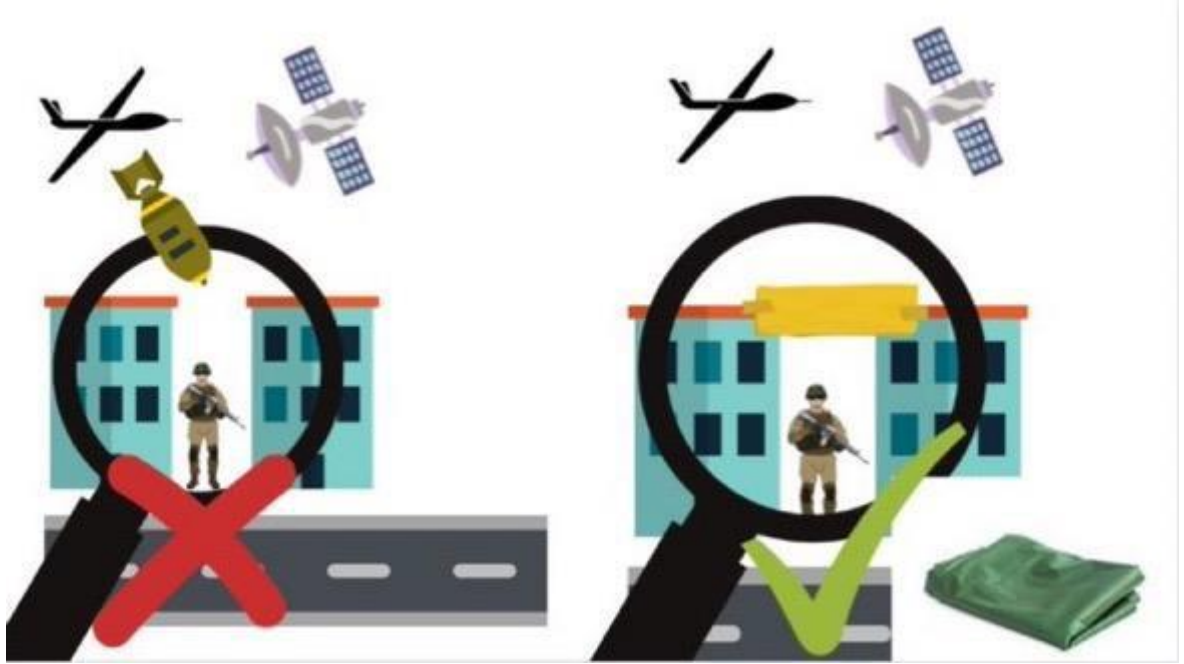



Yeraltını kullanın!

Yeraltı uzun zamandır güçlü bir kentsel savaş aracı olarak hizmet vermektedir. Savunucuların bombalardan kaçmasına, savaşçıları gizlemesine, malzemeleri saklamasına ve korumasına, görünmeden hareket etmesine ve işgalci düşmana saldırmasına olanak tanır.

Yeraltı, savunmacının en iyi arkadaşıdır

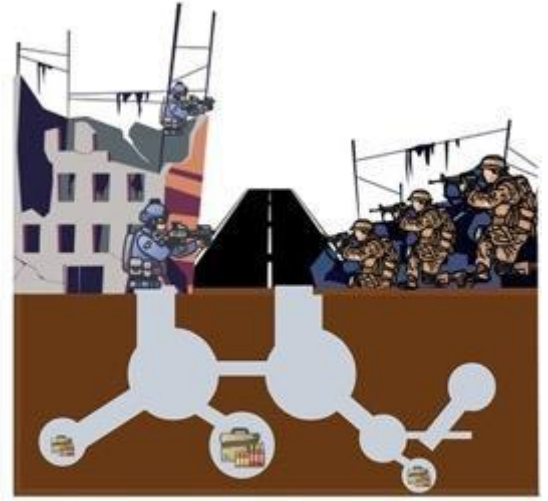

Stalingrad, Vietnam, Grozny

Eğer altınızda yeraltı yoksa kazmaya başlayın. Sivillerden oluşan bir ekibin sadece birkaç gün içinde kazabileceği tünellerin derinliğine ve uzunluğuna şaşıracaksınız. Bomba sığınakları, binaların altındaki geçitler ve erzak



zulalarını koymak için güvenli yerler
kazın.

Kale Kapılarını Kapatın

Şehrinizi, kasabanızı veya köyünüzü bir kale olarak düşünün.

Kaleye giren her olası yolu kapatmalısınız.

Şehrin içindeki ve dışındaki her yolu, caddeyi, sokağı kapatın.

Bir ordunun araçla, uçakla, helikopterle, paraşütle veya yaya olarak kentsel alana girmek için ihtiyaç duyacağı herhangi bir köprüyü, havaalanını, büyük açık alanı yok edin veya engelleyin.

Kentsel alanınızı, saldırganın sadece sizin istediğiniz alanlara girmesine izin verecek şekilde şekillendirin, böylece onları yok edebilmek için küçük gruplara ayırabilirsiniz.

Katmanlar ve Katmanlar Halinde Engeller

Kentsel arazi, işgalci askeri güçleri yavaşlatacak ya da durduracak şekilde şekillendirilmelidir; böylece saldırıya uğrayabilirler; onları tuzaklara ve pusulara düşürerek kentsel alana erişimlerini engelleyebilirler.

Birden fazla savunma hattı oluşturun. Şehrin etrafında tam çemberler hazırlayın. Tahkimatlar inşa edin. Engelleri ve blokları katman katman yerleştirin. Her sokağa barikatlar kurun. Hız, saldırgan için güvenlidir. Yavaş bir aracı veya askeri vurmak ve yok etmek daha kolaydır!



- piercing = merkeze 30 dakika
- hedefe doğru hızlı
- çoklu barikatlar
- daha fazla yakıt tüketir
- yavaş = hedeflemesi daha kolay
- savunma hattı
- her keşirmeden önce



barikatlar nasıl yapılır
(arabalar geçebilir)



Savunmayı Daima İyileştirin

Herhangi bir şehir savunmasında, düşmanın saldırısına karşı her zaman hazırlık yapmaya devam edersiniz.

Savaşırken bile pozisyonunuzu geliştirmeye devam edin. Bazı savunmacılar savaşırken diğerleri pozisyonlarını güçlendiriyor olabilir. Etrafta oturmayın ve açıkta durmayın! Kontrol noktalarının yakınında sığınaklar inşa edin. Tüneller kazın!



Herhangi Bir Hava Alanını Engelleyin veya Yok Edin

Havaalanları, bir saldırganın kentsel bir alana hızla girmeye çalışacağı başlıca yerlerdir. Havaalanlarını ele geçirmek için kuvvetler gönderecek ve ardından çok daha fazla saldırganla uçakları indirmeye çalışacaklardır.

Savunmacı herhangi bir havaalanını bloke etmelidir. Sahip olduğunuz en büyük ve en ağır araçları (anahtarları ve bataryaları alın) pistlere park edin. Zamanınız varsa pistleri kazın.

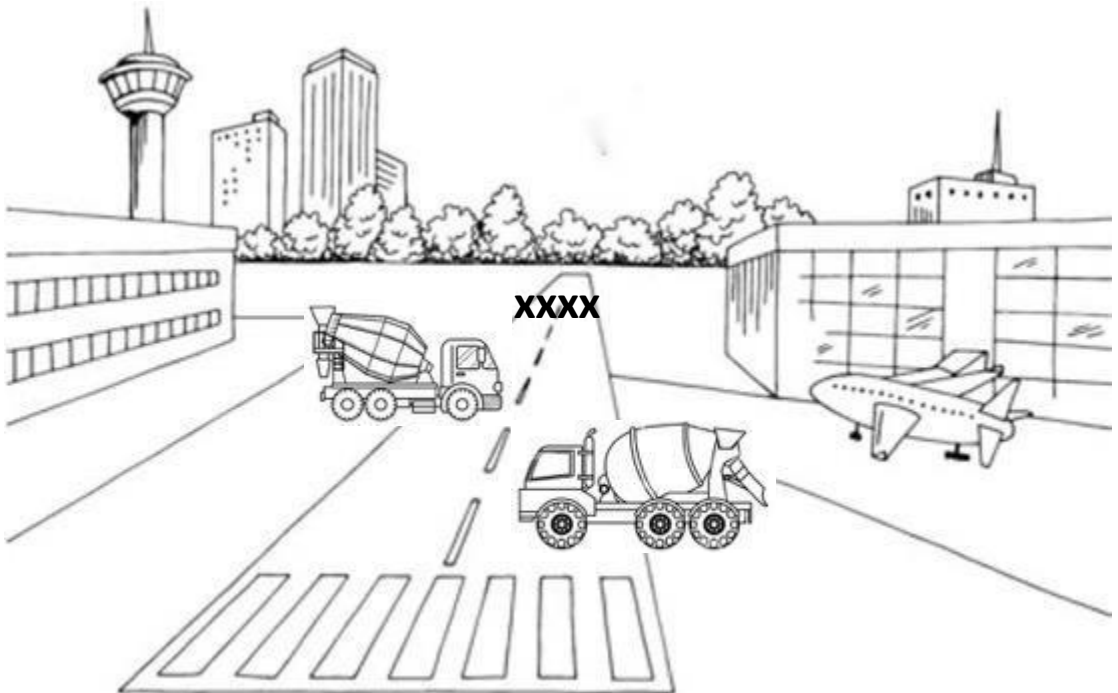

Limnlanarı/Rıhtımları Engelleysin veya Yok Edin

Şehirlerin büyük çoğunluğu kıyılarda veya su yollarındadır. Su yolları, nehirler, plajlar, limanlar ve rıhtımlar, bir saldırganın kentsel bir alana hızla girmeye çalışacağı başlıca yerlerdir.

Limanı savunulamaz hale getirin. Yanaşma tesislerini yok edin.

Çıkarma gemilerinin yaklaşmasını önlemek için suya, plajlara veya rıhtımlara engeller yerleştirin.

Savunmacılar rıhtımları boşaltarak gemileri batırabilir /

ba
sil.



Tüm Köprüleri Engelle veya Yok Et

Saldırgan ordular kentsel alana olabildiğince hızlı girmek isterler. Ağır askeri araçlar köprüleri kullanmak zorundadır. Dünyadaki çoğu ordunun köprüler olmadan nehirleri geçmek için çok sınırlı yolları vardır. Kent savunucusu köprüleri engeller/yok ederse, saldırgan hızla duracaktır.

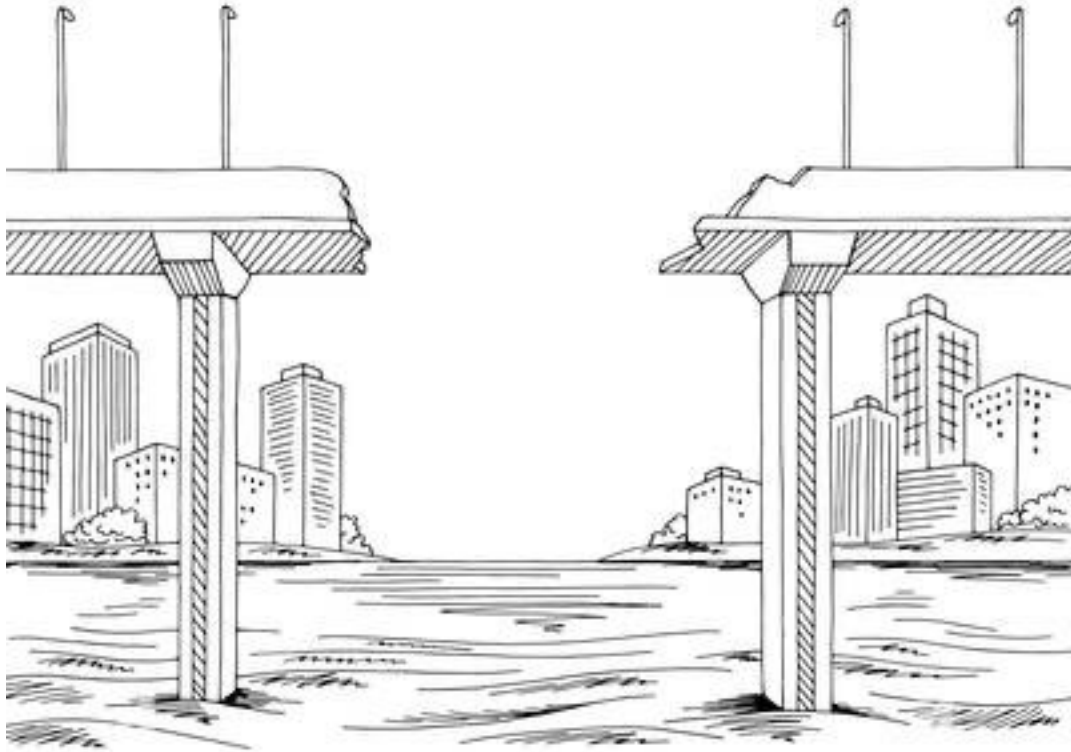

Resim kredisi: <https://www.alamy.com/broken-bridge-graphic-black-white-landscape-city-sketch-illustration-vector-image366674803.html>

Tüm Sokakları Engelle

Dışarı çıkın ve sokaklarda engeller inşa edin! Otobüslerle, damperli kamyonlarla, arabalarla, betonla, tahtayla, çöplerle, her şeyle engelleyin. Sonra şehrin zaten dar olan bölgelerinde her iki tarafta yüksek binaların olduğu herhangi bir noktayı engelleyin. Tüm cadde ve sokakları!



Tüm Kapıları ve Merdivenleri Kapatın

Mümkün olduğunca çok evin kapısını ve merdivenlerini kapatın, özellikle de evler savaş pozisyonu olarak kullanılacaksa. Mobilya, moloz, jiletli tel, her şeyi kullanın.

Saldırganlar kapıları kullanarak evlere girmeye çalışacaktır. Bu seçeneği onların elinden alın.

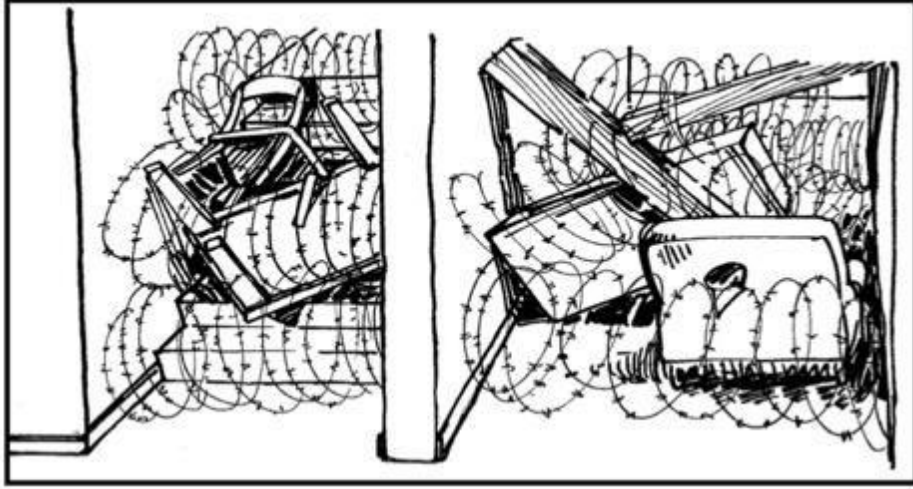

Tüm Araçları Durdurun veya Yavaşlatın

Tüm araçların bölgenize girmesini veya bölgenizden geçmesini yavaşlatın veya durdurun. Tüm sokakları kapatın. Araçları yavaşlatın, böylece onlara ateş edebilir veya Molotof kokteyli atabilirsiniz.

Her şehirde, kasabada, köyde barikatlar düşmanı yavaşlatır Daha fazla yakıt yakarlar. Hedef almak daha kolaydır.

Saldırgan bir engelde durursa, aracını açar ya da dışarı çıkarsa, saldırıya uğrayabilirler.

Dikkatli olmalısınız. Sokaklarda silahı olan herkes düşman tarafından görülebilir ve roketler veya toplarla vurulabilir. Saldırmayı planlıyorsanız binaların içinde olun.

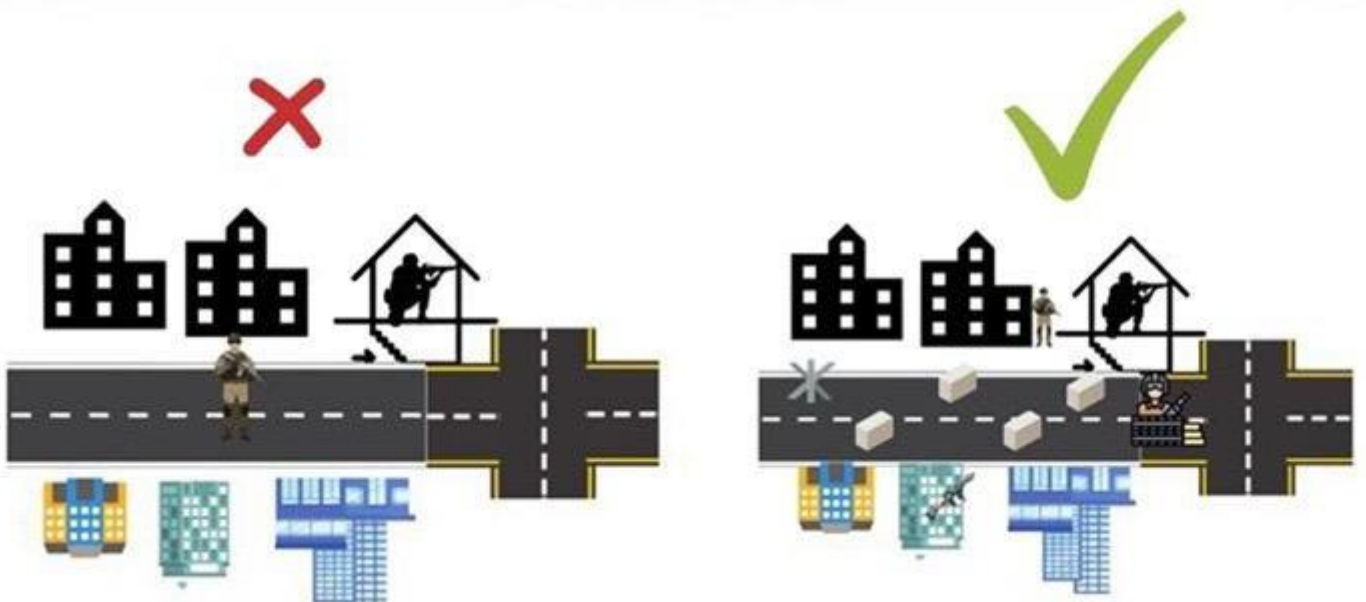

Engeller

Kentsel savunucu, belediyenin tüm kaynaklarını kullanır. engeller ve bariyerler oluşturmak için kentsel çevre.

En iyi engeller ateşle kapatılabilenlerdir: dolaylı ateş (topçu/havan topları) ya da doğrudan ateş (tüfek, makineli tüfek).

Engeller ve bariyerler birçok işleve hizmet edebilir:

- bir yolu, alanı veya patikayı tamamen kapatmak
- düşmanı yavaşlatın
- düşmanın araçlarından inmesine neden olurlar, böylece saldırıya uğrayabilir
- savunmacıya zaman kazandırın

Her Şeyi Durduracak Engeller Oluşturun

Kent savunucuları kentlerini savunmak için kentsel çevrenin tüm kaynaklarını (nehirler, beton, çelik, arabalar vb.) kullanır. Modern şehirler genellikle araç kontrol noktaları veya altyapı koruması için mevcut beton bariyerlere sahiptir. Bu bariyerler hazır saha tahkimatları sunar. Çelik kirpiller de iyidir.



En Güçlü Malzemeleri Kullanın

Kentsel çevre en güçlü malzemelerle doludur. Bariyerler için malzemeyi akıllıca seçin. Doğal olarak en fazla koruma sağlayan kentsel malzemeyi kullanın.

Çimento ve yapı malzemeleri en iyi korumanızdır



koruma sınıf

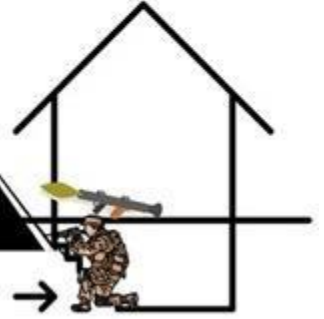

bodrum

Araçlar

Şehir ortamı her türden araçla doludur. Mevcut en büyük, en ağır, en güçlü araçları kullanın. Herhangi bir araç işe yarayacaktır. Mükemmel ani engeller oluştururlar. Onları sokaklara, ara sokaklara, havaalanlarına, her yere park edin. Arabalar, kamyonlar, otobüsler, damperli kamyonlar, inşaat araçları kullanın.

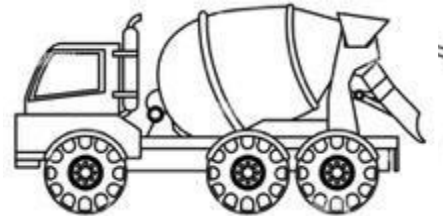
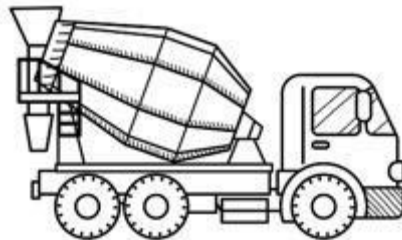
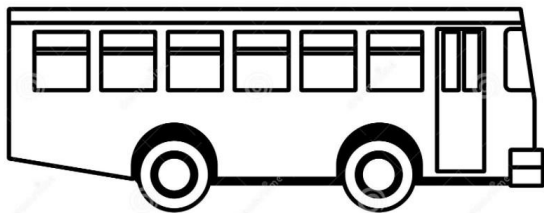

Betonarme

Betonu birincil savunma malzemesi olarak kullanın. Bir kentsel savunmacı, benzersiz kentsel malzemeyi kendi avantajına kullanır. Çelik çubuklarla (inşaat demiri) güçlendirilmiş beton, kum torbalarından on kat daha iyidir. Moloz, kaya, tuğla kullanın.



Çelik çubuklarla (inşaat demiri) güçlendirilmiş beton



Bariyerler/bunkerler için kum torbaları

Moloz

Binaları yıkın. Kırık beton, inşaat demiri, taş, tuğla ve diğer katı malzemelerden oluşan çok güçlü bariyerler üretmek için yapıları yıkarak moloz oluşturun. Ya da düşman bombalarsa, bombalarının yarattığı molozları kullanın. Moloz dağları inşa edin.



Su

Nehirler, bataklıklar ve göller gibi sular savunmacılar için hem güçlü engeller hem de hızlı ulaşım yolları olarak hizmet edebilir. Köprülerin tahrip edilmesi konusunda da belirtildiği gibi, askeri araçlar ve kuvvetler su engellerini aşmakta çok zorlanırlar.

Askeri araçların geçemeyeceği çamur alanları oluşturmak için kentsel alanları çevreleyen alanlara da su eklenebilir - kaleniz için modern bir hendek.

Rusya Şubat 2022'de Ukrayna'yı işgal ettiğinde, Ukrayna başkent Kiev çevresindeki üç büyük nehri sular altında bıraktı. Nehirlerin seviyesini yükselten barajlar açıldılar, böylece nehirler daha büyük, daha derin ve şehre ulaşmaya çalışan Ruslar için daha güçlü engeller olacaktı. Hatta Ukraynalılar bir nehri yükselterek o şehre giden çok geniş bir alanı sular altında bıraktılar ki Ruslar o bölgeden geçemesinler.



Jiletli Tel

Jiletli teliniz varsa kullanın. Üçünü üst üste koyun. Binaların arasına döşeyin. Üç telli bir jiletli tel çoğu aracı durdurabilir, hatta bir tankı bile yavaşlatabilir.

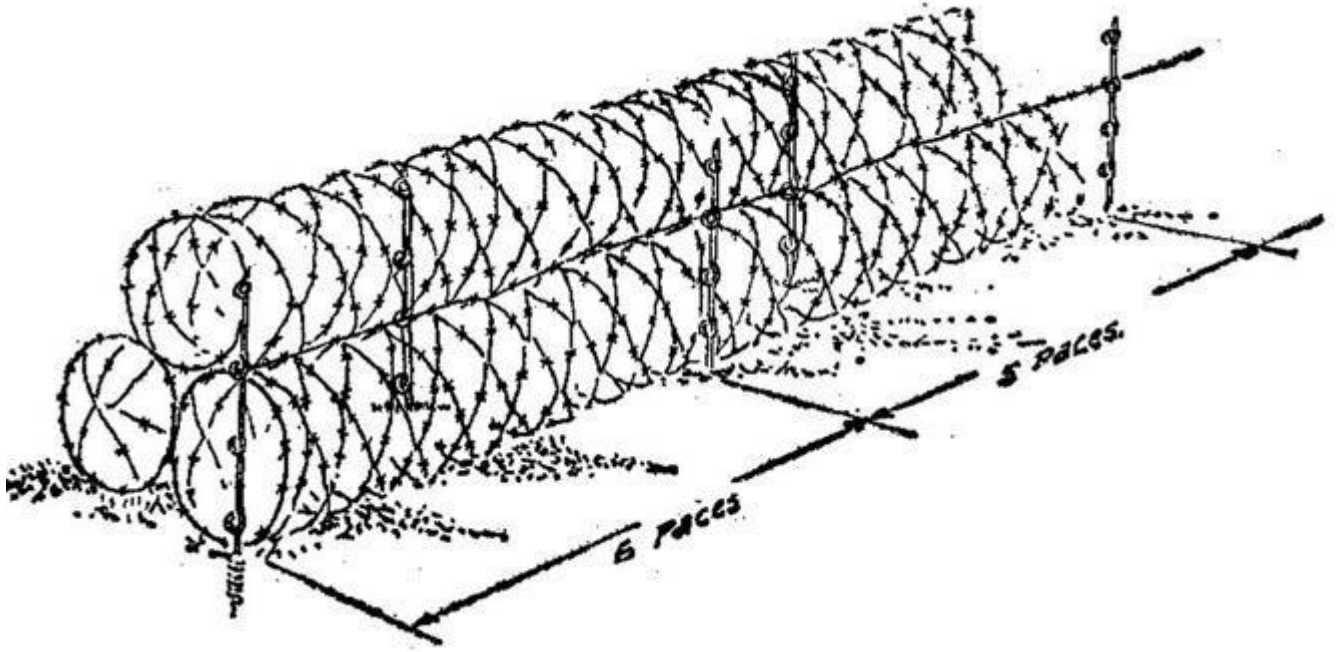

Anti-tank Hendekleri ve Siperleri

Zamanınız ve kazı olanaklarınız varsa, tank hendekleri kazın ve şehrin en yoğun bölgelerinin, özellikle de sivillerin ihtiyaçlarını etkilemeden korunabilecek girişlerin etrafına bir bariyer yerleştirin. Amaç zaten yoğun olan kentsel alanlara yoğunluk katmaktır.

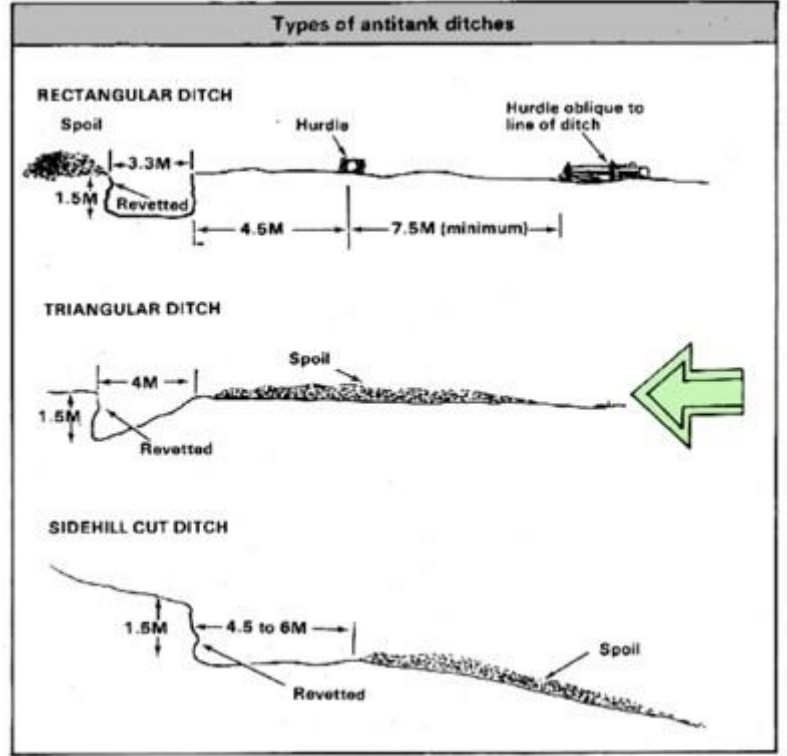

"S" Engelleri

Hâlâ kullanmanız gereken bir cadde varsa, yine de bir aracı yavaşlatan bir "S" veya serpantin desenli engel inşa edin. Saldırganlar bulunduğunuz yere ulaşmadan önce sabotajcıları yakalamak istiyorsanız kurabileceğiniz polis kontrol noktasını düşünün. Caddede serbest ve hızlı sürüşe izin veren hiçbir yol olmamalıdır.

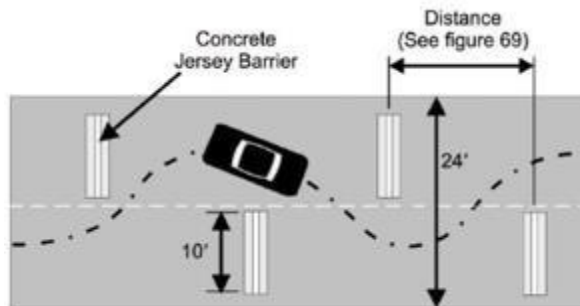
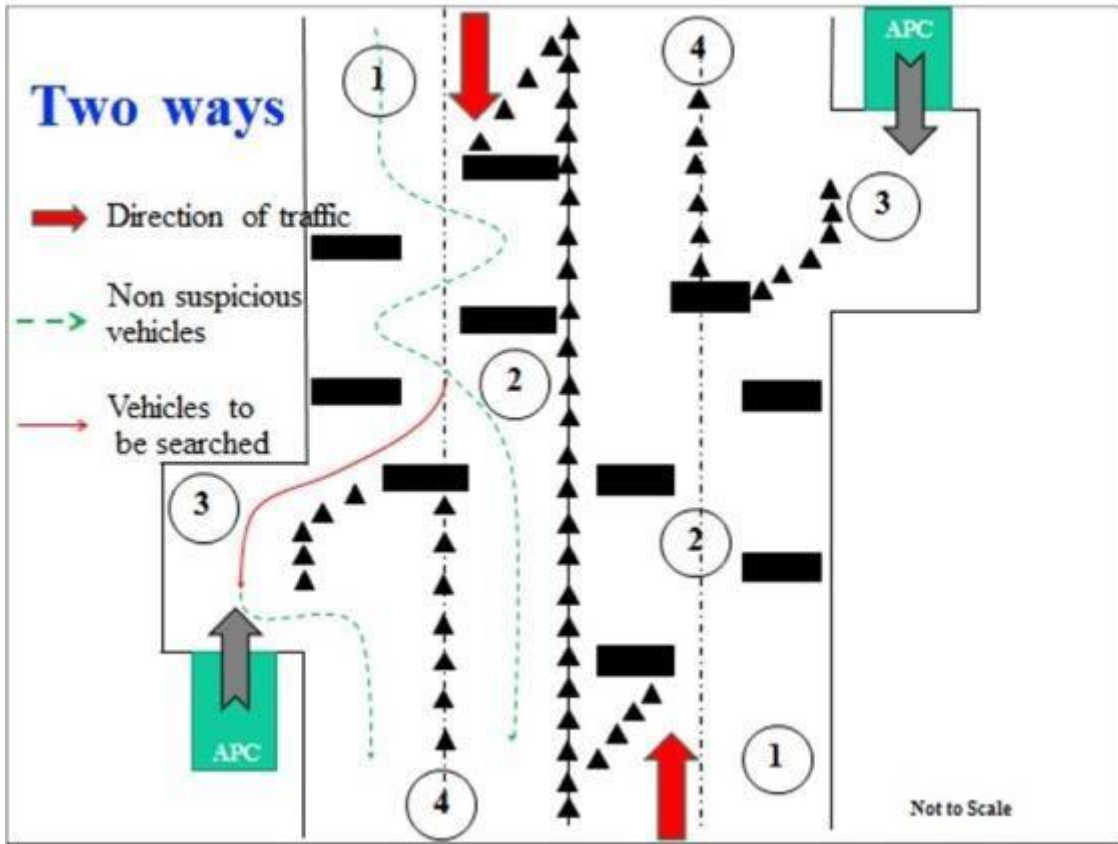

Çelik Kirpiler

Kirpi, 4 fit uzunluğunda 4 x 4 köşebent demirden üç parçadan oluşan altı uçlu engellerdir. Araçların altında dönerek onları hareketsiz hale getirmek ya da devirmek üzere tasarlanmışlardır. Üç parçanın birleştirildiği yerde ek destek plakaları olsun ya da olmasın köşebent demiriyle kaynak yapılabilir.

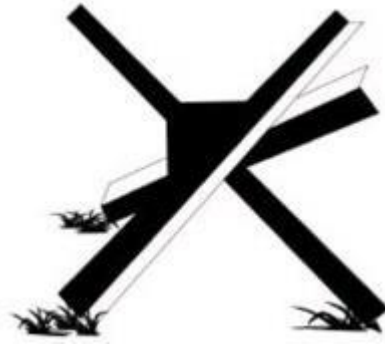

Çivili Şeritler ve Kaltroplar

Daha küçük köşebent demiri ve daha kısa, sivriltilmiş uçlar kullanılarak daha küçük boyutlarda kirpiller yapılabilir ve tekerlekli düşman araçları için seyahat edilen bir cadde veya patika boyunca fırlatmak veya çekmek için birbirine zincirlenebilir. Bunlar güzergahın açılıp kapanması gereken yerler için iyidir.

Caltroplar, araç lastiklerini veya ayak takımlarını delmek için kullanılan küçük, dört uçlu engellerdir. Köpük dolgulu lastikleri olmayan personel ve araçlara karşı çok etkili olabilirler. Örnek bir kaltrop ayağı yaklaşık 1,5 inç uzunluğunda ve yaklaşık 0,10 inç çapındadır. Kaltroplar başları kesilmiş, her iki ucu sivriltilmiş, merkezde 120 derecelik bir açıyla bükülmüş ve merkezde nokta kaynağı yapılmış 16 veya 20 penilik çivilerden yapılabilir.

Genellikle üçlü akordiyon teli yerine kullanılırlar ve kolayca tespit edilemez veya çıkarılamazlar.

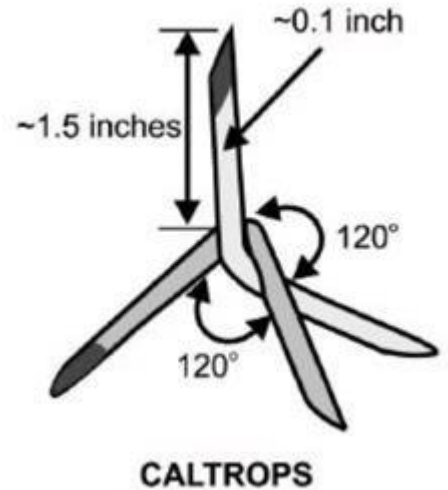

Resim kredisi: <https://www.washingtonpost.com/nation/2022/03/11/ukraine-medieval-weapons-caltrops-russian-vehicles/> ve Resim ve ierik kredisi: <https://apps.dtic.mil/sti/pdfs/ADA423950.pdf>

Saldırgan Hakkında Raporlama

Kentsel savunmacıların çoğu direnme kabiliyetine sahip değildir, ancak yine de saldırganın konumu ve faaliyeti hakkındaki bilgileri doğru ve zamanında rapor ederek kentsel alanın savunmasına katkıda bulunabilirler.

Raporlama (Bir Yol)

Düşman hakkında haber yapmanın birçok yolu vardır. En önemli hususlar mümkün olduğunca çok bilgiyi kısa ve doğru bir şekilde sağlamaktır. Yaygın bir askeri raporlama formatı boyut, faaliyet, yer, birim, zaman ve teçhizattır (SALUTE):

Büyükölük/Kim - Bir miktar ve kademe veya büyükölük olarak ifade edilir. Örneğin, "10 düşman piyadesi" ("bir tüfek takımı" değil) rapor edin. **Faaliyet/Ne** - Ne yapıyorlar, örneğin "yola mayın düşüyorlar".

Konum - Bu genellikle bir askeri grid koordinatıdır.

Birim/Üniforma/Kim - İsim ve armalar, başlıklar, araç işaretleri gibi diğer tanımlayıcı bilgiler

Zaman -Düşman faaliyetini gördüğünüz zamanı bildirin, rapor ettiğiniz zamanı değil.

Ekipman - İlgili ekipman, kullanılan taktikler hakkında bilgi ekleyin.

Örnek SALUTE raporu

SIZE	Seven enemy personnel.
ACTIVITY	Traveling southwest.
LOCATION	GA123456.
UNIT/UNIFORM	Olive-drab uniforms with red six-point star on left shoulder.
TIME	210200JAN16.
EQUIPMENT	Carry one machine gun and one rocket launcher.

Raporlama (Güvenlik)

*Düşman kuvvetleri hakkında bilgi toplayan ya da rapor veren bir sivilin bile rapor toplarken çatışmalara katılmış sayılacağını ve diğer ordu tarafından saldırıya hedef olabileceğini bilmek önemlidir.

Düşman kuvvetleri hakkında raporlama veya bilgi toplama güvenli bir şekilde yapılmalıdır.

Akıllı telefonlarla fotoğraf veya video gibi elektronik koleksiyon, ancak güvenli bir şekilde yapılmalıdır:

- Cihazınızdaki tüm coğrafi konum belirleme işlevlerini kapatın.
- Asla halka açık bir sosyal medya platformunda canlı yayın yapmayın, bu yayınlar bulunabilir ve hedef alınabilir veya dost kuvvetler hakkında bilgi verebilir.
- Resimler/videolar toplanır ve başkalarına verirse, bunların daha sonra silindiğinden emin olun. Ayrıca mesajları da silin. Cihazınızda bilgi sağladığınıza dair hiçbir kayıt bırakmayın.

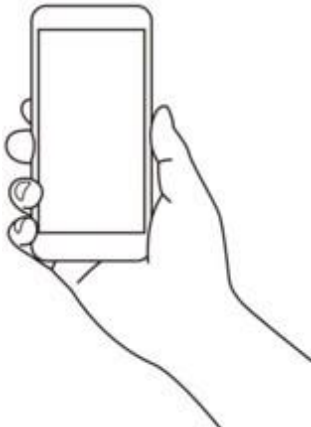

Silahlar

Kent savunucusu elindeki veya yaratabildiđi tüm silahları kullanır. Düşman savunmanıza girdiğinde ve siz başarılı olduğunuzda, bu size onların silahlarını alma ve kullanma fırsatı verebilir.

Genel Silah Güvenliđi

Her silaha tam doluymuř gibi davranın.

Tüm silahları dikkatli kullanın. Etrafa fırlatmayın. Baston olarak kullanmayın, toprađa koymayın veya başka herhangi bir řekilde yanlış kullanmayın.

Ateř etmeye hazır olmadıđınız sürece silahınızı dođrultmayın.

Ateř etmeden önce daima hedefinizi belirleyin.

Ateř etmediđiniz sürece silahınızı daima emniyette tutun.

Niřan almadıđınız ve ateř etmek üzere olmadıđınız sürece parmađınızı tetiđe koymayın.



Genel Silah Bakımı

Silahlarınızı temiz tutun: pas, kir, amur, karbon ve dięer kirli maddelerden arındırın.

Silahınızı her gn temizleyin!

Bir bezle silin ve hareketli paralara yaęlayıcı uygulayın.

Kirli bir silah, savař sırasında bir arızaya veya daha da kts tamamen bozulmaya yol aabilir.

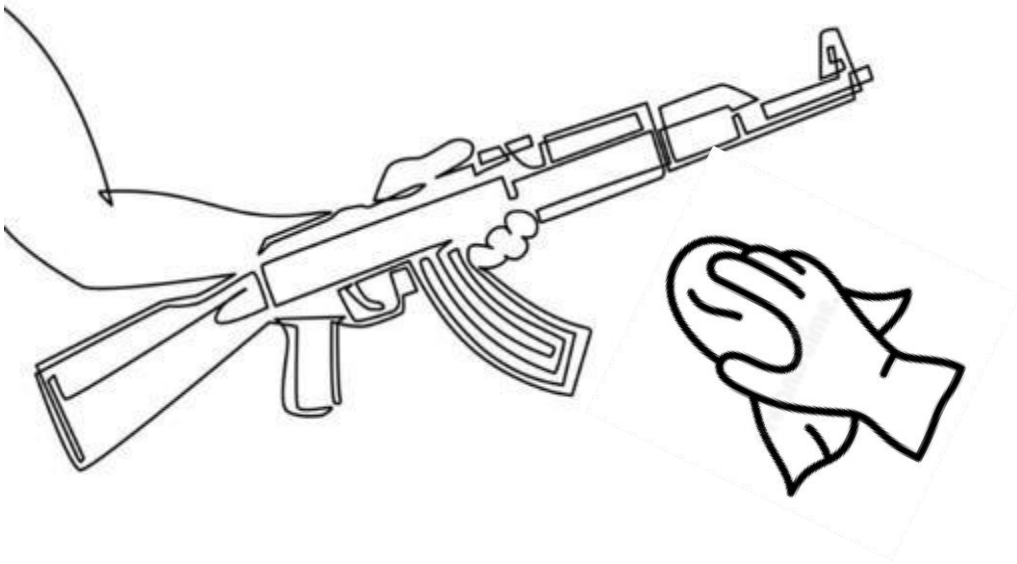

AK-47

Özellikler



AK-47

Caliber	7.62 x 39 mm
Weight (Empty)	Approx. 9.48 lbs
Length: Fixed Buttstock/Folding Buttstock-Extended Folding Buttstock-Folded	Approx. 34.2 inches Approx. 27.5 inches
Rifling	4 grooves, right-hand twist 1 turn in 12 inches
Muzzle Velocity:	Approx. 2346 fps
Sustained Rate of Fire	12/15 rounds per minute
Maximum Effective Range	400 meters
Fire Selector	SAFE, AUTO, SEMI
Sights: Front Rear	Adjustable front sight post for elevation Adjustable windage drum for windage Adjustable leaf sight for elevation
Magazine Capacity	30 rounds

AK-47

4. **Left Side.** The left side view of the weapon displays the muzzle, barrel, gas tube, top cover, magazine release, and pistol grip. Refer to Figure 1.

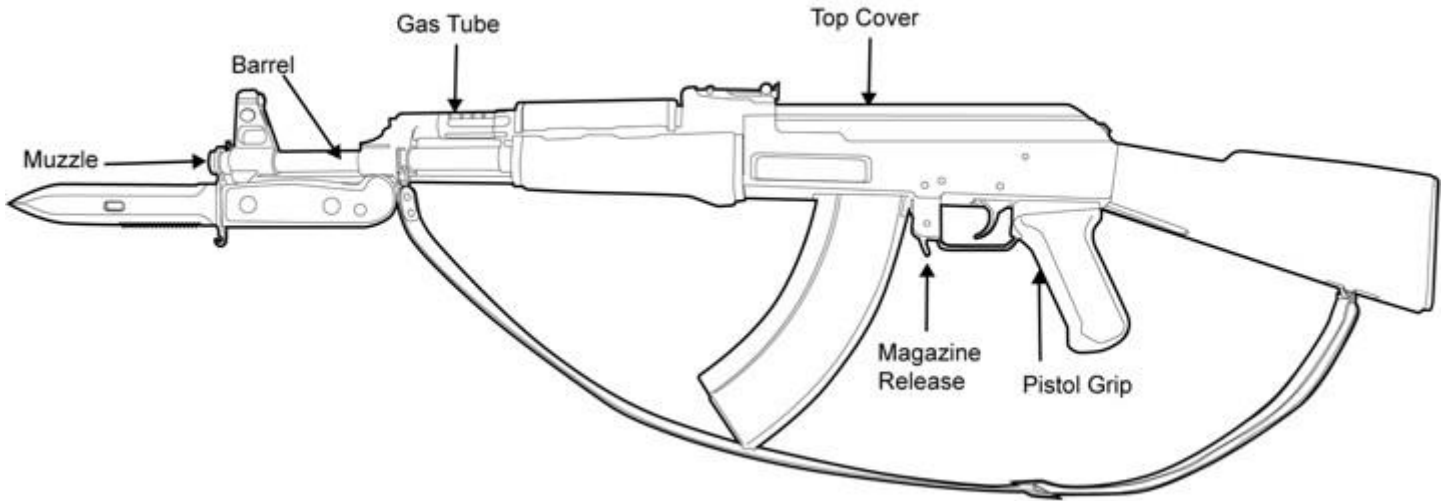

Figure 1. Left Side of the AK-47 Rifle.

- Right Side.** The right side view of the weapon displays the buttstock, guide rod spring lock, trigger, selector lever, charging handle, rear sight, front sight, sling, and bayonet. Refer to Figure 2.

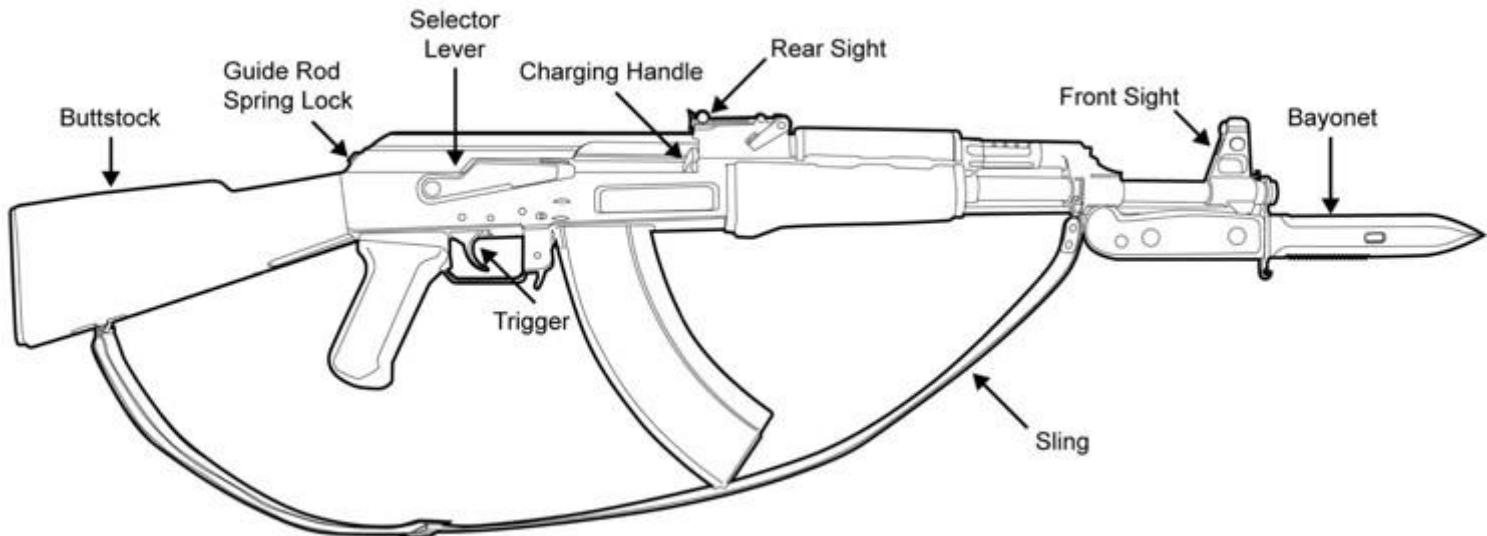

Figure 2. Right Side of the AK-47 Rifle.

AK-47

MAJOR COMPONENTS

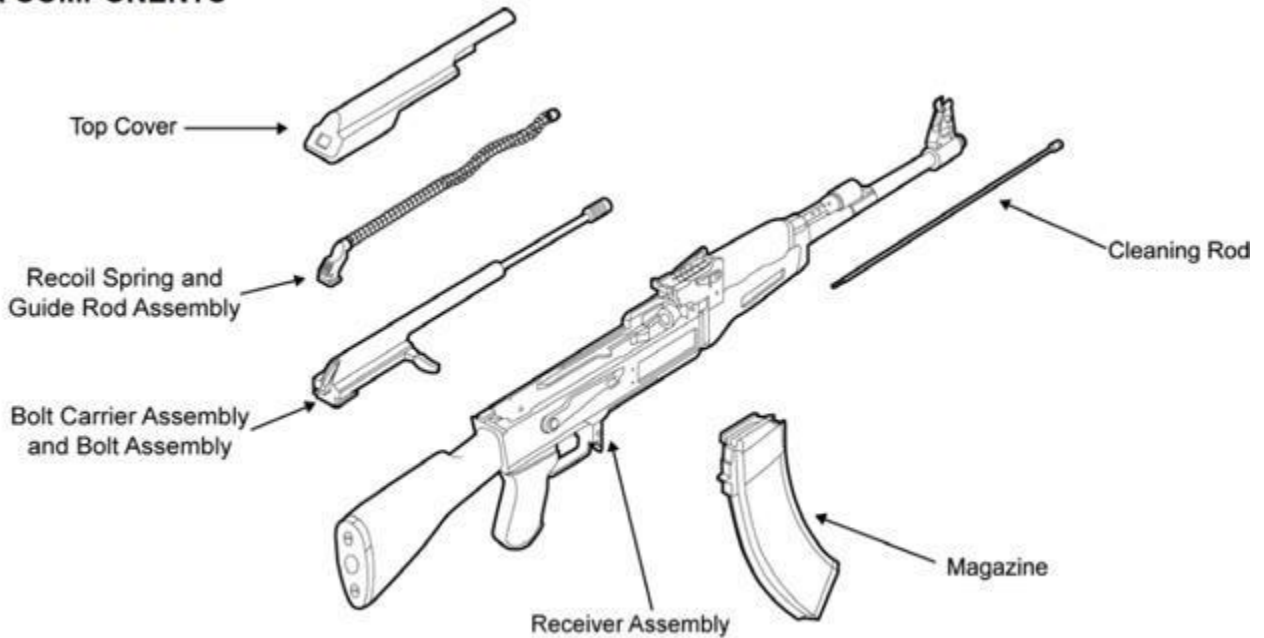

Figure 1. Major Components of the AK-47.

1. **Receiver and Barrel Assembly.** The receiver and barrel assembly includes the front sight assembly, gas block, gas tube, upper and lower handguards, rear sight assembly, auto sear, auto sear spring, hammer assembly, magazine release, selector lever, trigger assembly, pistol grip, and buttstock.
2. **Top Cover.** The top cover covers and protects the mechanisms housed in the receiver.
3. **Recoil Spring and Guide Rod Assembly.** The recoil spring and guide rod assembly returns the bolt carrier group to the locked position during the counter-recoil cycle.
4. **Bolt Carrier Assembly and Bolt Assembly.** The bolt carrier assembly includes the charging handle, gas piston, bolt carrier, and houses the bolt assembly, which includes the bolt, grooved extractor retaining pin, extractor, extractor spring, firing pin retaining pin, and firing pin. It carries out the cycle of operation.
5. **Magazine.** The magazine can be metal or plastic, can hold 30 rounds, and is attached to the receiver through the magazine well. It is held in place by the magazine catch. The forward motion of the bolt carrier assembly strips the cartridge from the magazine and feeds it into the chamber.
6. **Cleaning Rod.** The cleaning rod is used to conduct preventive maintenance.

AK-47 (Seçici Pozisyonlar)

SAFE. The weapon will not fire when the selector lever is set on SAFE. The selector lever must be off SAFE to chamber a round or to clear the weapon. Always place the selector lever on SAFE when inserting and removing a magazine. The selector lever can be set on SAFE even when the hammer is forward. Refer to Figure 6.



Figure 6. Selector Lever Placed on SAFE.

SEMI. When the selector lever is placed on SEMI, the weapon will fire one round each time the trigger is pulled. The selector lever must be set on SEMI or AUTO to chamber a round or to clear the weapon. Refer to Figure 7.



Figure 7. The Selector Lever Placed on SEMI.

AUTO. When the selector lever is placed on AUTO, the weapon will continue to fire as long as the trigger is held to the rear or until the magazine is empty. The selector lever must be set on SEMI or AUTO to chamber a round or to clear the weapon. Refer to in Figure 8.



Figure 8. The Selector Lever Placed on AUTO.

AK-47

Silahın yüklenmesi

WARNING

If the weapon is dropped or jarred with a loaded magazine in place, it could chamber a round and subsequently cause a negligent discharge. Failure to follow this warning may result in injury or death to personnel.

CAUTION

NEVER ride the charging handle forward. Allow it to move forward on its own.

1. Set the selector lever on SAFE.
2. Seat the front lip of the magazine against the front of the magazine well and rock the magazine up and to the rear, until an audible “click” is heard indicating that the magazine release has locked the magazine in place. Push up and pull down on the magazine to ensure that it is firmly seated. Refer to Figure 1.



Figure 1. Inserting a Magazine.

3. Place the selector lever on SEMI.
4. Charge the weapon to chamber the first round. DO NOT ride the charging handle forward.
5. Place the selector lever on SAFE.

AK-47

Silahın boşaltılması

1. Point the weapon in a safe direction and set the selector lever on SAFE.
2. To remove the magazine, press the magazine release toward the magazine and rock the magazine down and forward. Refer to Figure 2.



Figure 2. Removing the Magazine.

3. Place the selector lever on SEMI or AUTO. Refer to Figure 3.



Figure 3. Selector Lever on SEMI (left) or AUTO (right).

4. Pull and hold the charging handle to the rear.
5. Visually and physically inspect the chamber and receiver to ensure they contain no ammunition.
6. Release the charging handle, allowing it to return forward. Set the selector weapon on SAFE.
7. The weapon is now cleared and SAFE.

AK-47

Nişangahların Ayarlanması

Front Sight.

- Front Sight Post. Screwing the front sight post down will move the strike of the round UP, screwing the front sight post up will move the strike of the round DOWN. The combination tool (or the handle of the front sight adjustment tool) is used to screw the front sight post down or up. Refer to Figure 4.
- The Windage Drum. Pushing the windage drum left will move the strike of the round RIGHT, pushing it right will move the strike of the round LEFT. The front sight adjustment tool (or an M249 front sight adjustment tool) is used to move the windage drum. Refer to Figure 4.

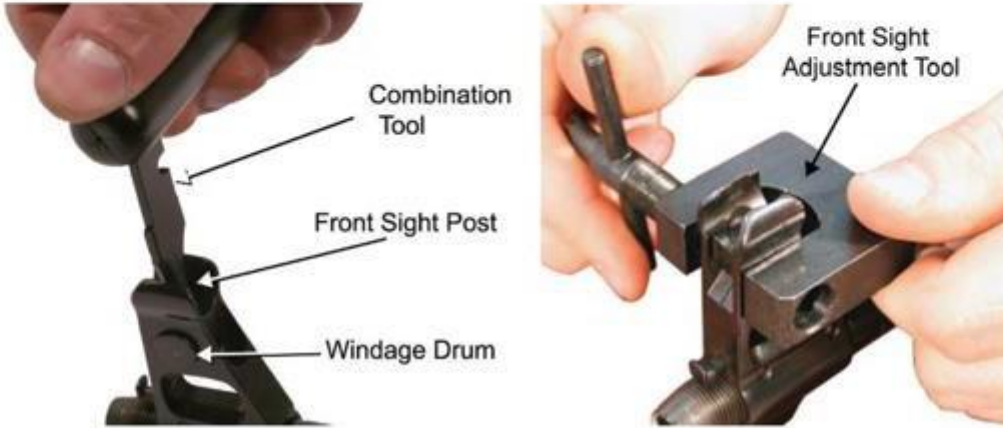

Rear Sight. The rear sight aperture is on the end of the sight leaf. Moving the slide assembly to different distance markings on the sight leaf adjusts for distance to target. The slide assembly snaps into place on the distance markings on the sight leaf. Set the slide on “S” for ranges under 100 meters, “1” for 100 meters, “2” for 200 meters. Refer to Figure 5.

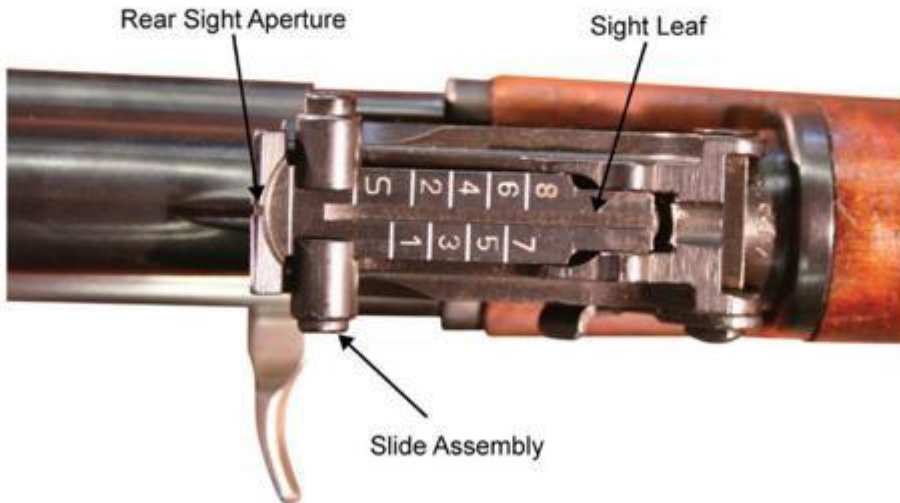

Roket Güdümlü El Bombası (RPG) - 7

THE RPG-7 ANTITANK GRENADE LAUNCHER WEAPON

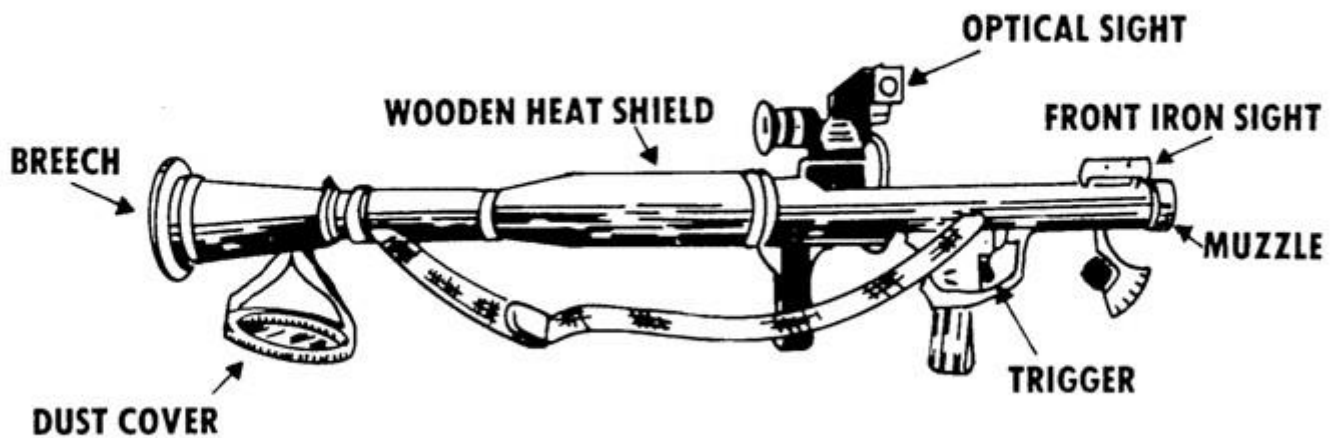

Airborne Model (RPG-7D)

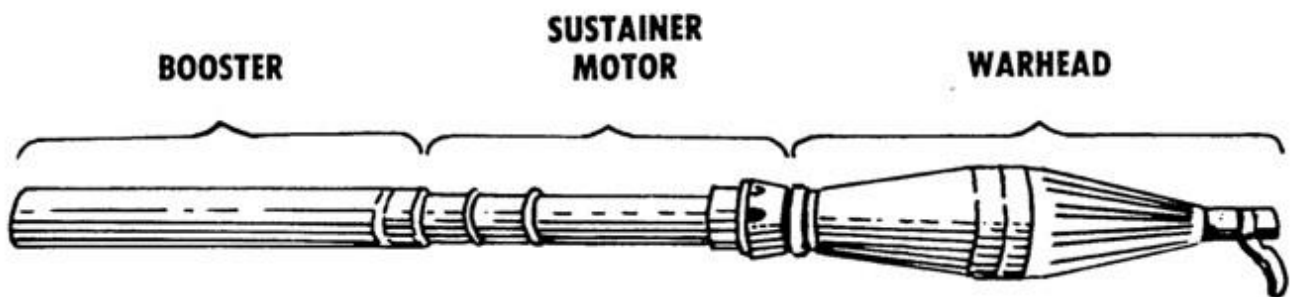

PRELAUNCH

The grenade is carried in two parts: (1) Warhead and sustainer motor and (2) Booster charge. The two parts must be screwed together before the grenade is ready to fire.

Roket Gdml El Bombası (RPG) - 7

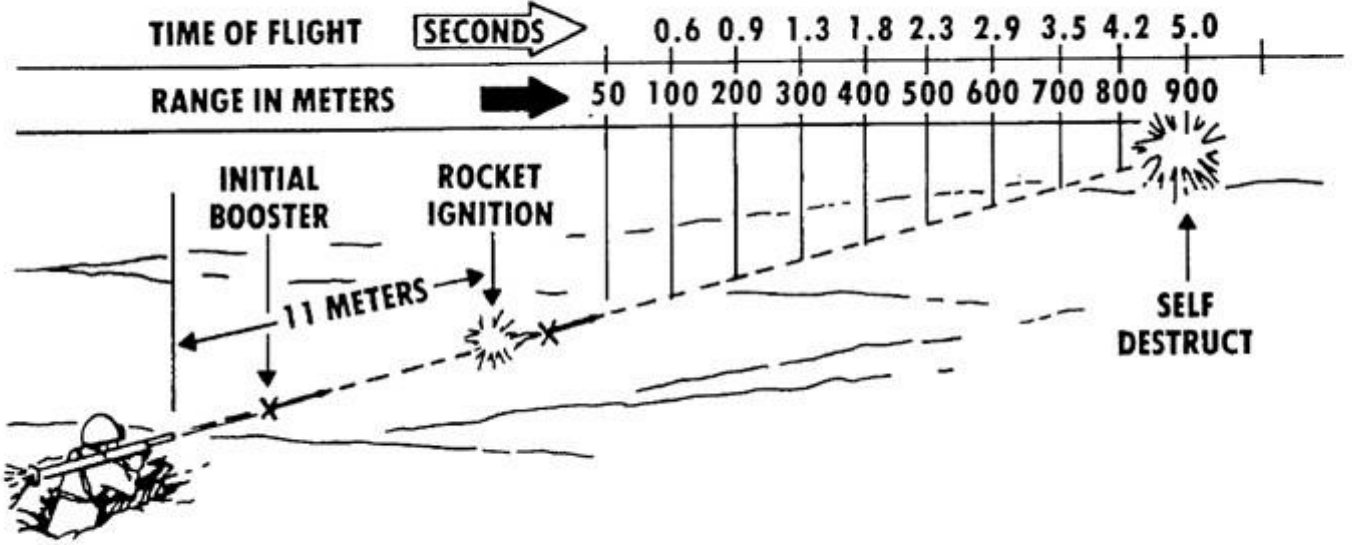

Rate of Fire	4-6 rounds per minute
Range	
Arming	5 meters ←
Sighting Range (Max.)	500 meters
Maximum Range	900 meters ---
	Self destructs
Velocity	
Initial	117 meters per second
Rocket Assist.	294 meters per second
Armor Penetration at zero degrees	13 inches
Type Warhead	HEAT

*nemli not:
Roketatarın
ateşlenmesi için 5
metre gerekir

Molotof Kokteylleri

Molotof Kokteyli:
Araçlara karşı kullanmak için uygun olmayan bir cihaz. Kolayca yapılabilir. Şehir savaşının yakın çatışmaları nedeniyle etkilidir.

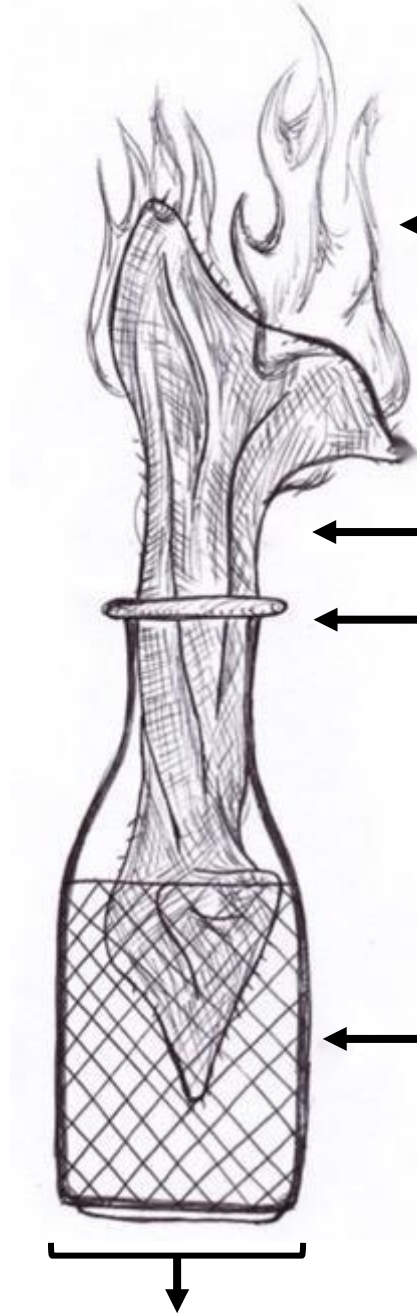

← Alev: Fırlatmadan önce bez parçasını yak

← Bez: Tercihen kumaş, uzun

← Bant: Açıklığı sabitlemek/mühürlemek için bant eklemek daha iyidir

← Sıvı: Yüksek derecede yanıcı sıvı. Gaz, kerosen, alkol. Gaz ve yağ (motor yağı gibi) karışımı (yüzde 60 gaz / yüzde 40) ve strafor, lastik borusu, katran gibi diğer kalınlaştırıcı maddeler yapabilir.

Şişe: Cam veya Seramik. Fırlatıldığında çarpma anında kolayca kırılabilir olmalıdır

*Molotof kokteyllerinin kullanılabilceği birkaç yöntem için sayfa 76-77'ye bakın

Resim <https://www.survivalkit.com/blog/making-an-effective-molotov-cocktail/> adresinden ve bilgi <https://www.marines.mil/Portals/1/Publications/MCRP%2012-10B.1%20GN.pdf?ver=2020-02-12-121429-267> adresinden alınmıřtır.

Dronlar

Saldırganın elektronik harp ve dięer yeteneklerine baęlı olarak, ticari insansız hava araları harika aralar veya silahlar olabilir.

Dronlar gelen saldırganları tespit etmek ve saldırganın savunmacıları řaşırtmasını önlemek için kullanılabilir.

Dronlar saldırgana nereden ateş edileceęini bilmek için kullanılabilir.

Dronlar saldırganların üzerine bir şeyler atmak için kullanılabilir.

Dronlar saldırganların kalbine korku salabilir. Yukarı bakmak zorunda kalırlarsa ve gökyüzünde ne olduğunu bilmezlerse, bunun bir katil drone olup olmadığını bilemeyeceklerdir.



Saldırı, Saldırı, Saldırı

Şehir savunmasının amacı tüm düşman saldırganlarını yok etmek olmayabilir, ancak sürekli/seçici saldırılar şehri elde tutma hedefine ulaşır. Her sokağı, saldırganların askerlerini ölmeleri için besledikleri bir kıyma makinesine dönüştürmek istersiniz.

Savunulacak Binaları Seçin

Ađır kaplamalı beton binalar kullanın. Kalın betonarme duvarlı binalar arayın. Hükümet, üniversite, sanayi ve bankacılık binaları genellikle iyidir.

Kırılacak veya yanacak cam veya ahşap içeren binaları kullanmayın.

Görmek ve ateş etmek için uzun görüş açısına sahip binaları kullanın uzaklardan gelen saldırıdan.

Her zaman binadan kaçmak için bir planınız olsun, ya kendi açtığınız deliklerden ya da mevcut yeraltı tünellerinden.

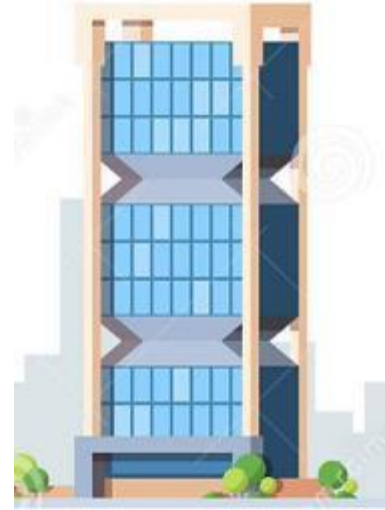

Kentsel Güçlü Noktalar Oluşturun

Kentsel güçlü nokta, bir savunma alanını sabitleyen müstahkem bir binadır. Savunmacı bu binaları çok güçlü hale getirmek için çok fazla silah ve zaman yatırımı yapar.

Kentsel savunmacı, saldırganı güçlü noktalara zorlamak için engellerini ve bariyerlerini inşa eder.

İyi inşa edilmiş güçlü kaleler, saldırganın temizlenmesi günleri sürebilir.

Örneğin, İkinci Dünya Savaşı'ndaki Stalingrad Muharebesi'nde yaklaşık 20 asker dört katlı bir apartmanı güçlü bir noktaya dönüştürmüştür. Binanın üç taraftan ve geniş bir avludan uzun görüş hatları vardı. Binanın etrafına dikenli teller ve anti-personel/tank mayınları yerleştirdiler, iç yürüyüş yolları oluşturmak için duvarları parçalayıp delikler açtılar ve binanın köşelerine makineli tüfek atış noktaları yerleştirdiler. Dolaylı ateş binanın tepesini vurduğunda mahzene ya da saldırganın tankları yaklaştığında daha üst katlara geçerek tankların savunmasız ince çatılarına tanksavar tüfekleriyle ateş edebiliyorlardı.

Askerler çok sayıda mekanize ve birleşik silah saldırısına karşı binayı 58 gün boyunca tutarak saldırganlara büyük kayıplar verdirdi. Binaya daha sonra Pavlov'un evi adı

verildi.

Bir Evi Güçlü Bir Nokta Olarak Hazırlamak

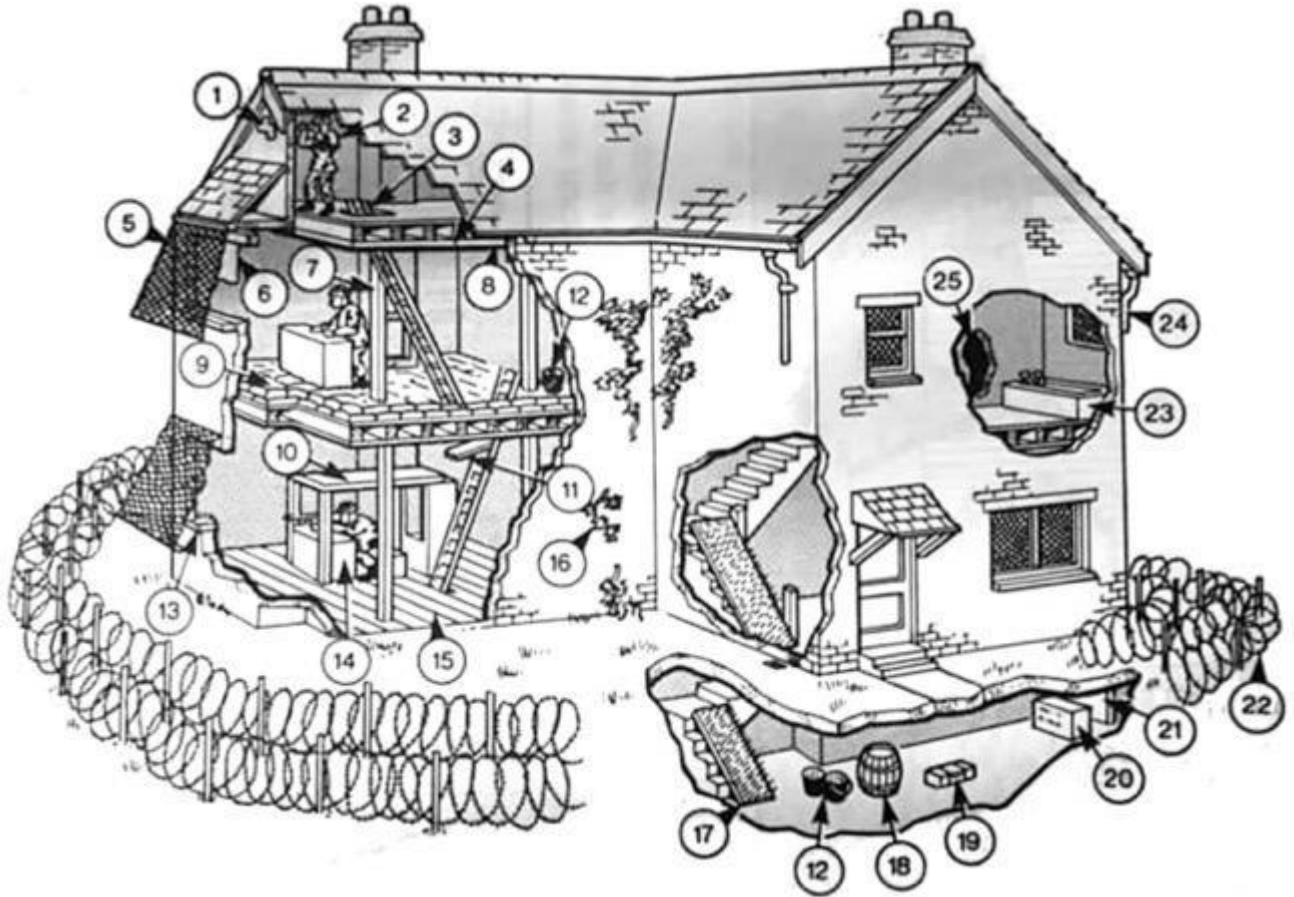

1. Saçak altında duvarda küçük delik
2. Tavan arasında OP
3. Zeminde açıklık
4. Capsill
5. Tel örgü
6. Perde veya çuval
7. Dikme

8. Sıvayı kaldırın veya sert örtü sağlayın
9. Zemine 2 kat kum torbası
10. Kapılar
11. Çıkıntı (To gecikme empoze eder)
12. Kum
13. Sili üzerinde çivili tahtalar
14. Taşlarla dolu kutular
15. Groundsill
16. Sürünge çıkarıldı

17. Çivili tahtalar (Savunmacılar için dar bir geçit bırakıldı)
18. Su
19. Mühimmat
20. Taşlarla dolu ambalaj kutusu
21. Acil çıkışa açılan kapı
22. Köşelerde kalınlaştırılmış dikenli tel engeller
23. Su dolu banyo
24. Yağmur suyu borusu çıkarıldı
25. Bölme duvarda iletişim deliği

Bir Evi Savunmaya Hazırlamak

Savunmanızı geliştirecek görevlerin sonu yoktur: tek sınırlayıcı faktör zaman olacaktır. Ateş yaylarınızı belirledikten ve bunları örtmek için ateşleme noktalarını kestikten sonra, mevcut zamanda mümkün olan en iyi savunmayı elde etmek için bir çalışma önceliği belirlemeniz gerekecektir.

Gözlem

Tavan arasında, saçakların altındaki duvarda gözlem için bir delik açın.

Pencereleri örtmek için **perde veya çuval** kullanın. El bombalarını ya da el bombalarını dışarıda tutmak için pencereleri **tel örgü** ile kapatın.

Zemin tahtaları sökülmelidir

alt kat pencerelerinin altında böylece düşman pencereyi kırarsa, pencerenin üzerine inmeyecekler sağlam bir zemin. Zemin direklerinin arasına çivi veya kırık cam koyun.

El bombası delikleri

Zeminde küçük oyuklar açılmalıdır, böylece düşman alt kata girerse savaş pozisyonlarınızdan üzerlerine el bombaları atabilirsiniz

Bacayı

unutmayın: dikenli telle doldurun

Tüm sıvaları çıkarın

ve bunu kum torbalarını vs. doldurmak için kullanın. Sıvayı şimdi kaldırırsanız daha sonra başınıza düşmeyecektir.

Zemindeki iki kat kum torbası, alt kata girmeleri durumunda düşmanın aşağıdan ateş etmesini engelleyecektir

Geçici merdivenler olarak, merdiven veya düğümlü halat ile zeminde açılmış delikler kullanın.

Pencere koruması ve 'tabutlar'

Pencerelerin üzerindeki tel örgü, içeri atılan tek tük el bombalarını durduracaktır. Bununla birlikte, finop pozisyonunuzun etrafına bir kum torbası tabutu inşa ederseniz, el bombası patlamalarından ve çatı çökmesinden korunursunuz. Düşman odanıza girerse tabutunuzun üstünden odanın içine bir el bombası atabilirsiniz.

Diğer tüm hazırlıklar tamamlandığında, **merdivenleri kaldırın** veya üzerlerini çivi kaplı tahtalarla kapatın.

Yakın koruma

Gözcülerle emniyete alınmış ve anti-personel mayınlarla bolca ekilmiş iki sıra tel, düşmanı fare saldırısından caydıracaktır.

Kamu hizmetleri

Gaz gerçek bir tehlikedir, bu yüzden evin dışında kapatın, aynı şey elektrik için de geçerli Düşman içeri girerse, karanlıkta savaşmak zorunda kalmak size avantaj sağlar, siz evin düzenini bilirsiniz, o bilmez.

**Karanlıkta
savaşmak**

O
d
a
l
a
r

t
a
m
a
m
e
n

v
e
y
a

y
a
r
l

k
a
r
a
n
l
ı
k

o
l
a
c
a
k
t
ı
r
,

b
u

n
e
d
e
n
l
e

b
o
y
u
n

t
e
l

leri ve düşük tel dolanması
kullanabilirsiniz.

Odalar. Bu saldırganı yavaşlatacak ve size
kayıp bir odadan çıkma zamanı,

Çok Sayıda Fare Deliği Açın

Fare delikleri ve tüneller açın. Fare delikleri kullanma taktiği - binaların iç ve dış duvarlarında oluşturulan ve askerlerin binaların dış duvarlarında ve iç mekanlarında hareket etmesini sağlayan delikler - en baskın, tekrar eden savunma tekniklerinden biridir. Beton yapıların içinde görünmeden ve korunarak hareket etmenizi ve saldırmanızı sağlar. Tüneller bombardımanlardan da kaçmanızı sağlar.

ORTONA'DA FAREHOLING

Ortona'yı ele geçirme savaşı, İkinci Dünya Savaşı'nın en kanlı ev ev çatışmalarına sahne oldu. Kanadalı askerler, moloz yığınlarıyla dolu ağır mayınlı sokakları kesen ölümcül çapraz ateşten kaçınmak için 'fare deliği açma' ya da bina duvarlarını patlatmak için patlayıcı kullanma yoluna başvurdu. her evi teker teker.

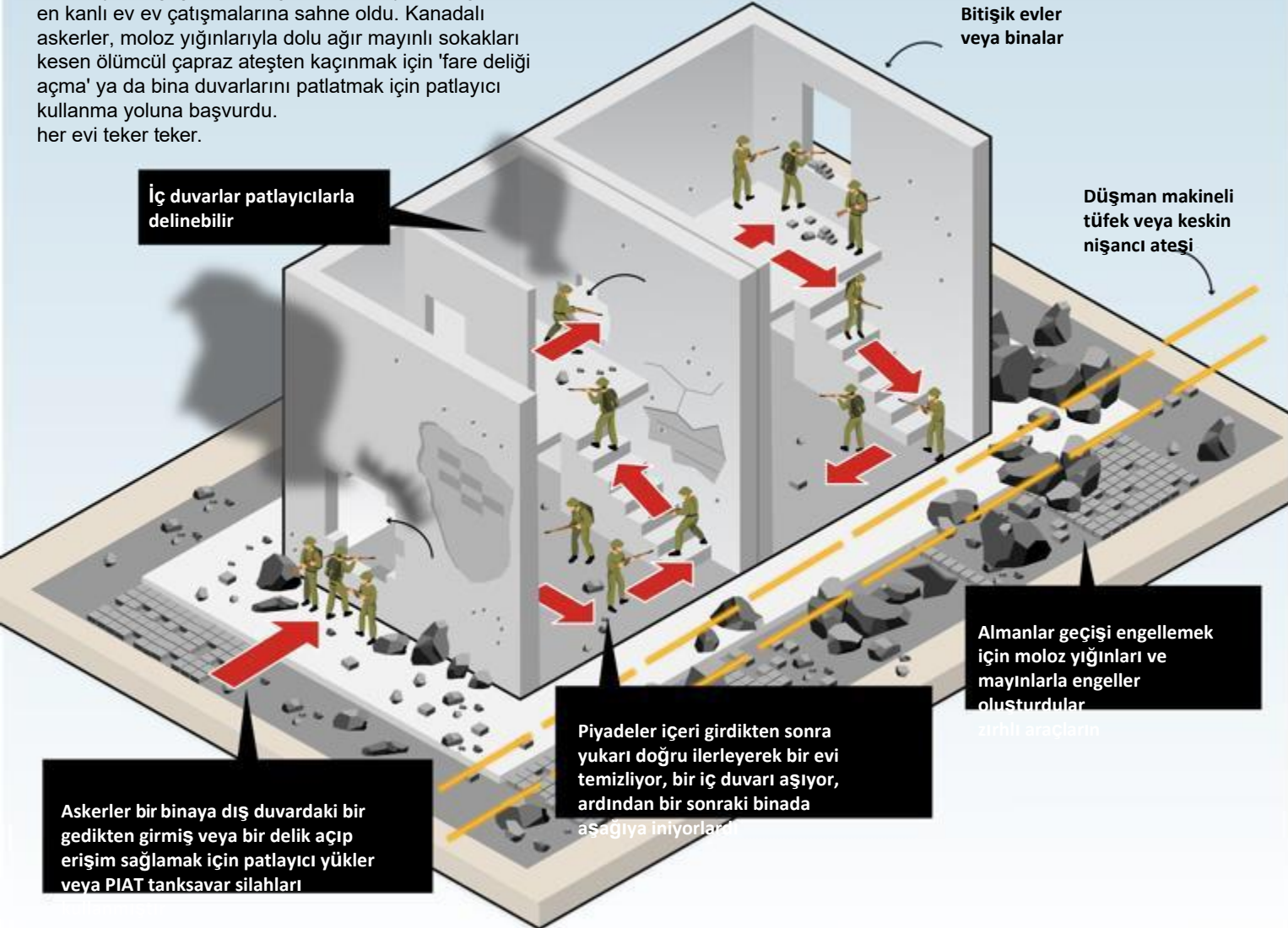

Kaynak: John Sopinski/The Globe and Mail, Kanada Askeri Mühendisler Birliđi; PBS America, Ortona 1943: Çok Kanlı Bir Noel.

Tünel Kullanın veya Yapın

Savunulacak en iyi binalar, altlarında tüneller olanlardır.

Bu, savunmacının görünmeden binalar arasında hareket etmesini sağlar. Savunmacıların bombalardan kaçmasını sağlar.

Eğer tünel yoksa, tünel yapmaya çalışın.

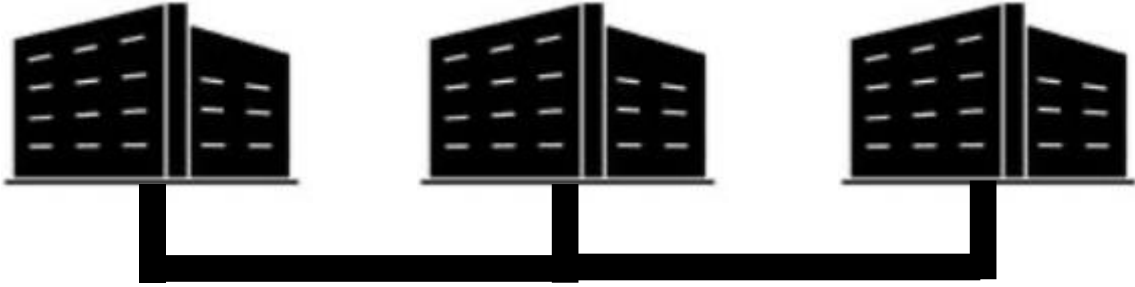

Binaların İinde ve Dışında Sığınaklar İnşa Edin

Eęer zamanınız varsa, derme atma koruganlar, yani kapalı sığınaklar oluřturun. Bu sığınaklar üstten korunmalı (üstünüzde beton olmalı) ve yukarıdan gizlenmelidir.



Ađır Silahları Binaların İine Koyun

Ađır silah sistemlerini binaların iine yerleřtirebilirsiniz. Byk silahlar, stn grř hatları ve ateř aıları sađlamak iin bir binanın st katında sklp yeniden monte edilebilir. Bu aynı zamanda savunmacının en ok zayıat veren silahlarına sıđınak benzeri bir koruma sađlar.



Her Yere Önbellekler (gizli malzemeler) Koyun

Savaşmayı planladığınız her yere erzak depoları yerleştirin. Şehir arazisi, birden fazla birincil, alternatif ve tamamlayıcı savaş pozisyonunu desteklemek için gizli, korumalı ve gizlenmiş önceden konumlandırılmış ikmal noktaları için büyük avantajlar sağlar.

Bir şehirde savaşırken yönünüzü kaybetmek kolaydır. Bir binanın dışında, ne anlama geldiğini sadece sizin ve ekibinizin bildiği ve kolayca bulabilmeniz için bir malzeme zulası olduğunu gösteren özel bir sembol veya görsel yardımcı bulundurun.



Binalardan Saldırı (sokaklardan uzak durun)

Saldırmak için yollara yakın binaların bulunduğu sokakları kullanın. Yüksek katlar veya bodrumlar daha da iyidir çünkü tanklar ve diğer silahlar namlularını o kadar yükseğe veya alçağa kaldıramazlar. Saldırgan için yukarı bakarak savaşmak ya da tank namlularını aşağı doğrultmak daha zordur.

Savunmacılar saldırı anına kadar binaların içinde saklanmalı, ardından pozisyon değiştirmelidir.

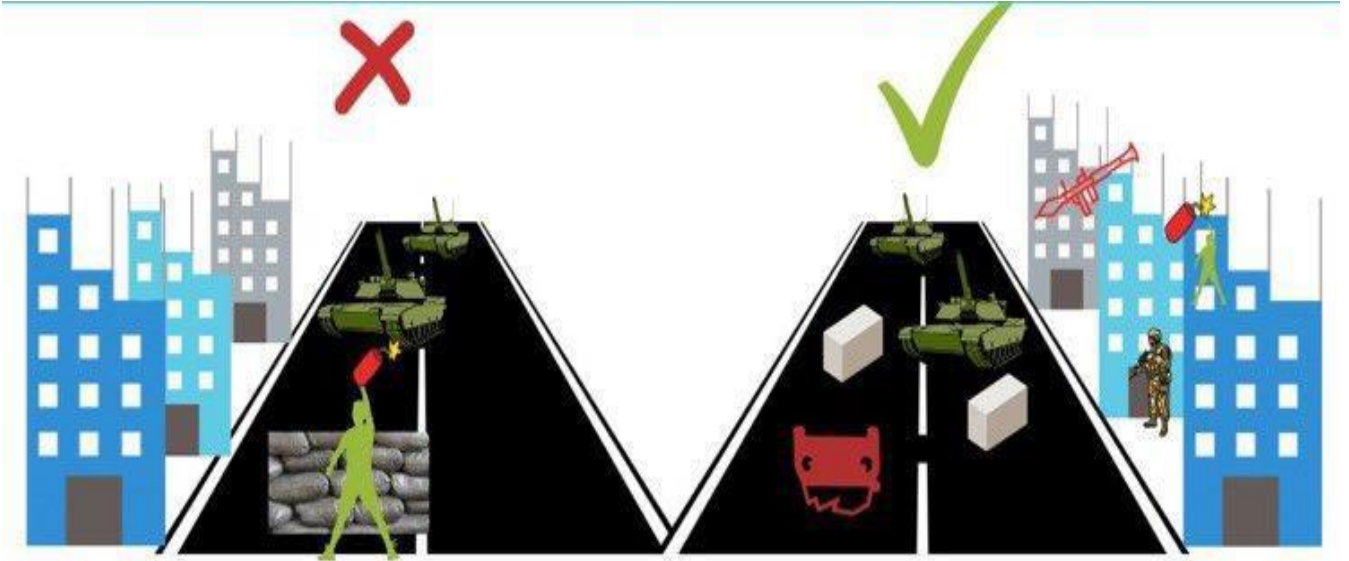

Binaların İçinden Çekim Yapın

Bir şehir savunucusunun saldırı pozisyonundayken yaklaşan saldırgan tarafından gökyüzünden veya sokaktan görülebilmesi için hiçbir neden yoktur. Silah namlularını pencerelerden dışarı çıkarmayın. Geride durun ve görünürlüğü azaltmak için odaların içinden ateş edin.

Ordular keskin nişancılardan korkar. Her pencereyi olası bir keskin nişancı pozisyonuna çevirin. Odalardan ve binalardan dışarıya ateş edin.

Pencerelerden silah sarkıtmayın

İçinde görünmezsin

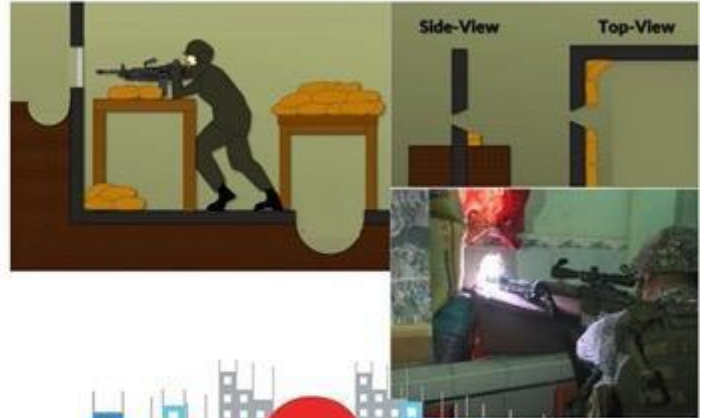

Nereye Ateş Edeceğinizi Bilinçli Olarak Planlayın

Yine, savaşmak için hayatta kalmanız önemlidir, bu nedenle nereye ateş edeceğinizi iyi düşünün. Uzun caddelerde yüksek mevziler seçin; ateş edin ve kaçın; pusu kurun. Zırhsız araçların veya açıktaki askerlerin pencere ve kapılarını hedef alın. Keskin nişancılar bir askerinin en büyük korkularından biridir.

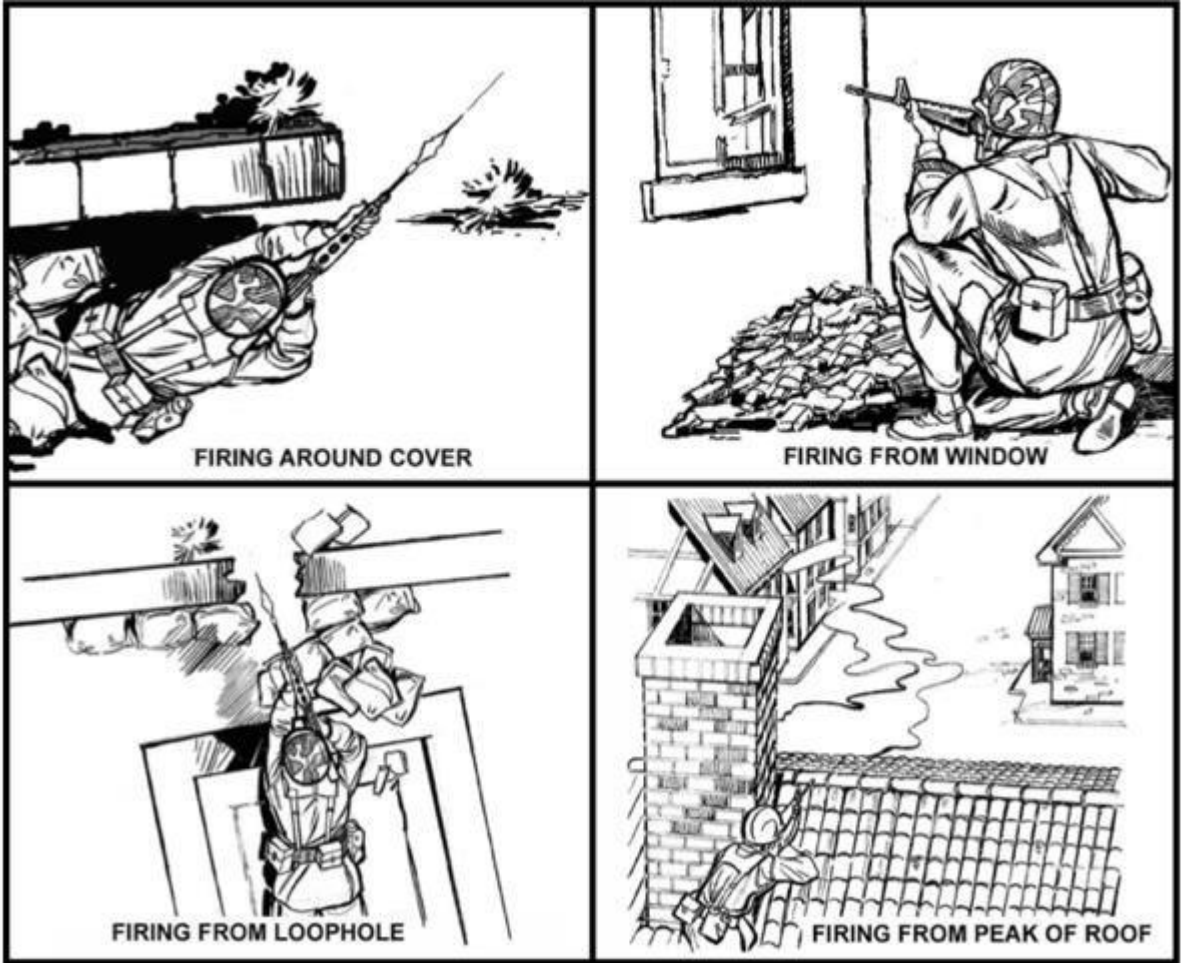

Etkileşim Alanları Oluşturun (Öldürme Bölgeleri)

En güçlü savunma taktiklerinden biri angajman alanlarının (ölüm bölgeleri... düşmanın öleceği yerler) oluşturulmasıdır.

Bir ölüm bölgesi oluşturmak için 7 basit adım (basitlik için ayarlanmıştır):

- Düşmanın gelebileceği tüm olası yolları belirleyin.
- Düşmanın ne yapacağını/yapmaya çalışacağını belirleyin.
- Düşmanı nerede öldürmek istediğinizi belirleyin.
- Engelleri planlayın ve entegre edin (yavaşlatmak/durdurmak için)
- Nerede saklanacağınıza ve nereden ateş edeceğinize karar verin.

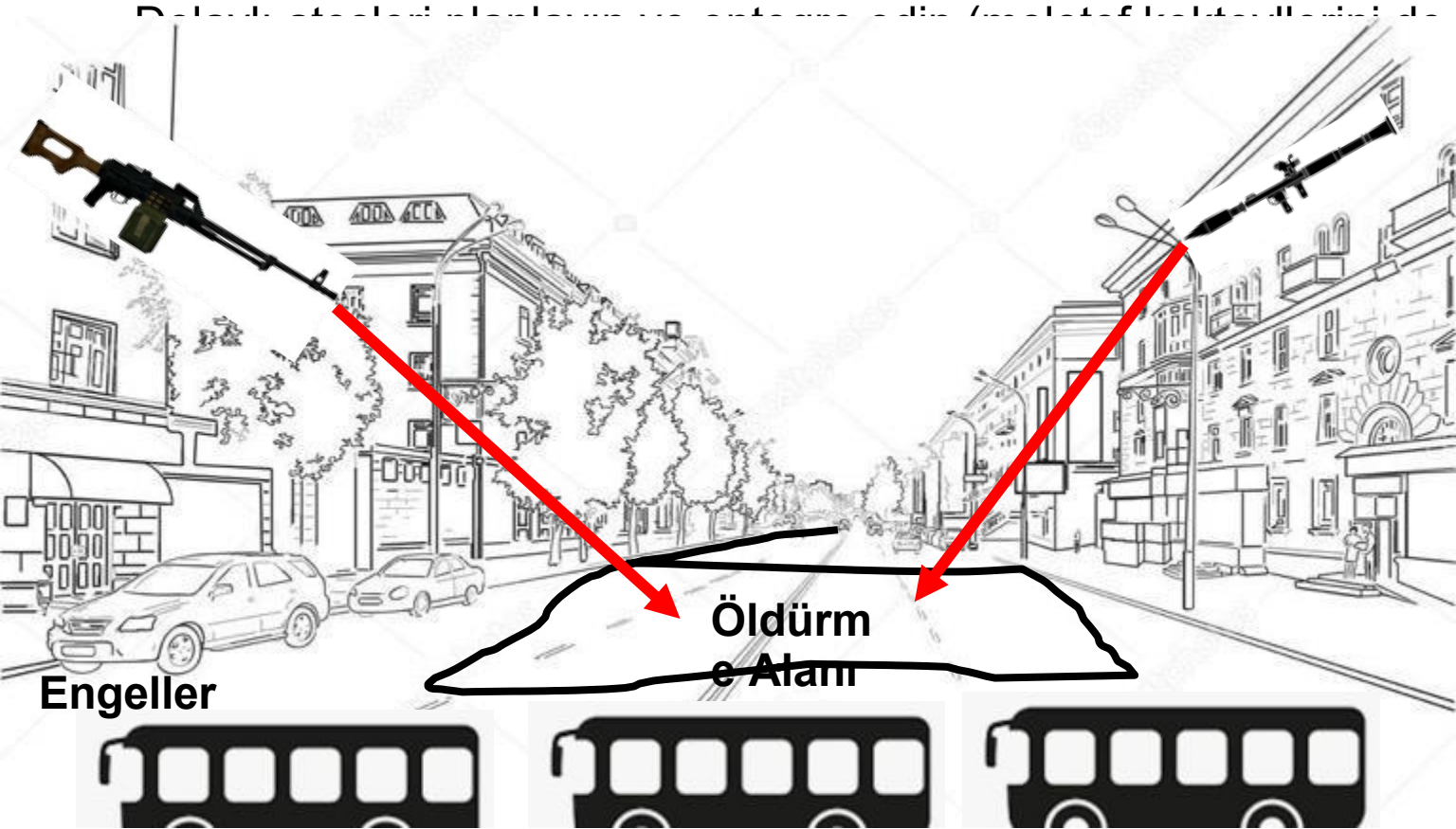

Vur ve Kaç Saldırılarını Kullan

Vur-kaç, zırh karşıtı pusular kullanın. Birinci Grozni Muharebesi'nde, sadece AK-47'ler, el bombaları ve RPG-7'ler veya RPG-18'lerle silahlanmış 3-5 savaşıdan oluşan küçük gruplar, ana tankların ve diğer silahların etkili bir şekilde ateşe karşılık veremediği binaların bodrum katlarından veya üst katlarından zırhlı araçlara saldırdı. İlk ve son araçlara saldırarak diğerlerini tuzağa düşürüyor, vurduktan sonra uzaklaşıyorlardı.



Tanklar

Yüksek yoğunluklu bir çatışmada bir şehre saldıran kişi, şehrin içine girmek için tanklara sahip olmalıdır. Tanklara, piyadelere, mühendislere, topçulara ve daha fazlasına ihtiyaçları vardır. Ama tanklara gerçekten ihtiyaçları var. Savunmacı tankları yok etmeye öncelik vermelidir.

Tanklar silahlarını binaların üst katlarına veya alt katlarına çıkaramazlar. Birine saldırmayı planlarken, ateş edemeyeceği bir yerde olun.

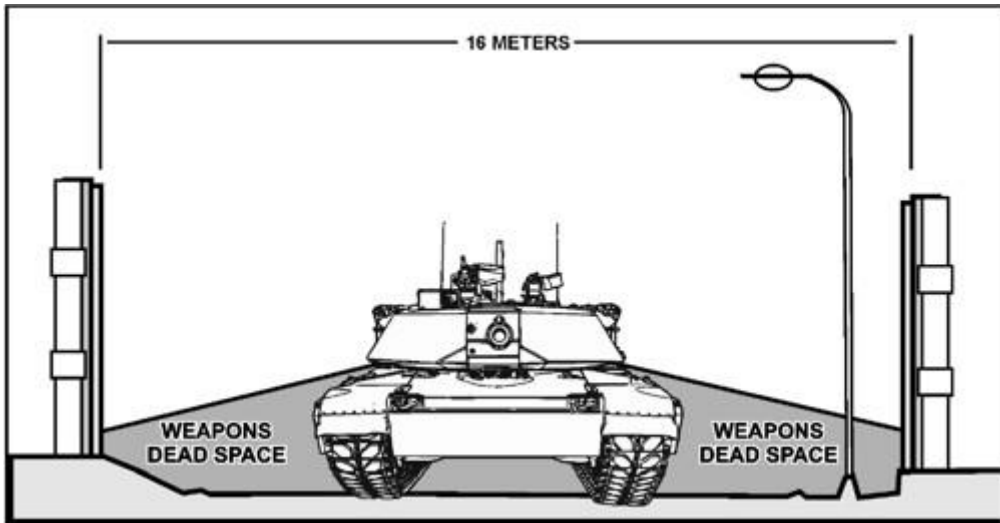
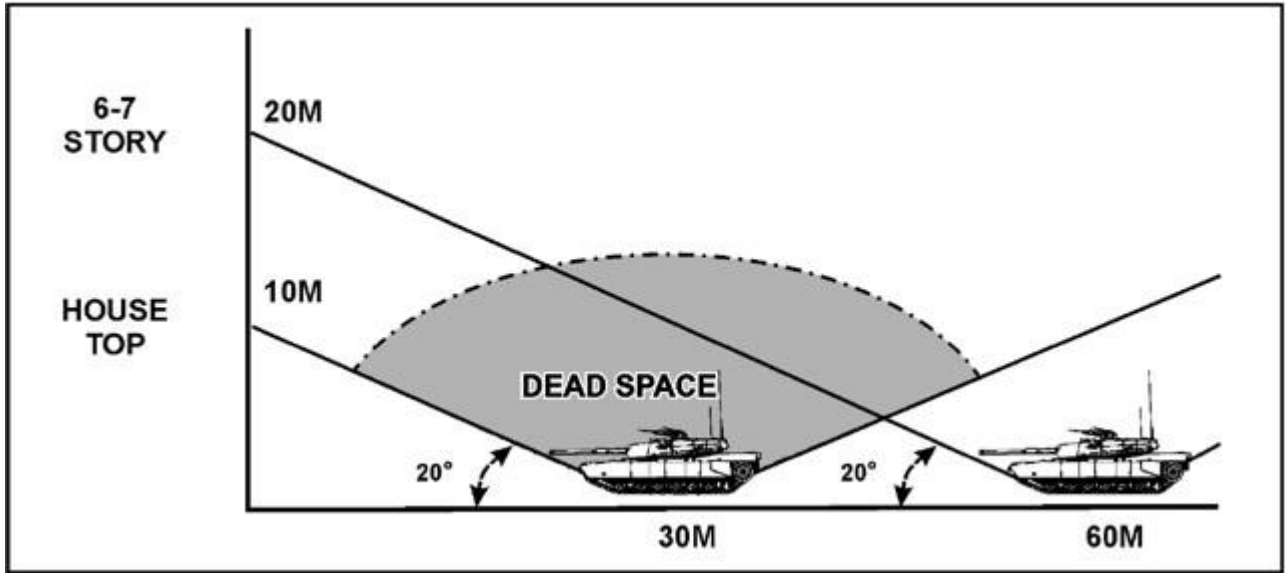

*ABD Ordusu Ordu Taktikleri, Teknikleri ve Prosedürleri 3-06.11'den alınan diyagramlar
Kentsel Arazide Birleşik Silah Operasyonları

Tankın Üst Kısmı Zayıf

Bir tankın en savunmasız noktası zırhın (çelik) en ince olduğu üst kısımdır. Bu yüzden Javelin ve diğer tanksavar silahlarından korkarlar, bunlar gökyüzüne uçan ve sonra tankın üstüne inen "üstten saldırı" silahlarıdır. Savunmacının elinde kalın zırhı delemeyen roket güdümlü el bombaları veya tanksavar el/tüfek bombaları varsa, en iyisi binaların üst katlarında olmak ve bunları tankların üzerine atmaktır.

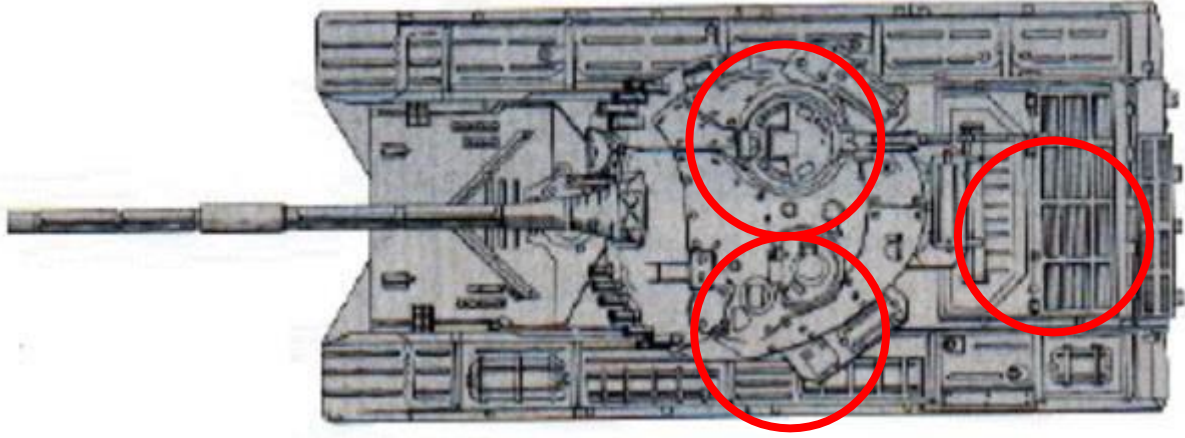

Kapalı bir tank, kör olabilecek optiklere dayanır

Savunmacılar bir tankı yok edemeyebilir, ancak çalışmamasını veya iyi çalışmamasını sağlayabilirler. Bunu yapmanın bir yolu, tankı kör ederek içindeki askerlerin görüşünü etkilemektir. Bu, özellikle roket güdümlü el bombaları (RPG'ler) gibi büyük kalibreli silahlarla görüş bloğuna (dışarı baktıkları yerler - aşağıda kırmızı ile belirtilmiştir) ateş ederek mümkündür.

Sol üstteki tank komutanı görüş bloğudur. Sağ üstteki muhtemelen yükleyiciden bağımsız görüntüleyicidir (tankın modeline bağlı olarak), tankın ön tarafında, ana silahın altındaki alan ise sürücü görüş bloğudur. Bu bağlantı noktalarını kırmak veya kapatmak için ateş edin veya bir şeyler fırlatın.



Molotof Kokteyli Kullanımı

Molotof kokteylleri doğru kullanıldığında etkili silahlar olabilir. Bunları korunaklı yerlerden, doğru hedeflere ve araçların belirli noktalarına atın.

Fırlatmak için nerede duracağınızı düşünün (sonra koşun). Araçların üstündeki pencerelerden atmak en idealidir. Üstünde silah olmayan araçlar en savunmasız olanlardır, ancak zırhlıysa, nereye vuracağınızı seçin.

Düşman teçhizatının savunmasız yerleri



ön camlar, kapaklar,
lastikler, hava girişleri
(ızgaralar)

Molotoflar ve diğer yakın tank saldırıları

Molotof kokteyllerinin kapalı bir tank üzerinde muhtemelen çok az etkisi olacak ya da hiç etkisi olmayacaktır. Tank kapakları açıksa, Molotof kokteylleri etkili olabilir, bir tankın tanksavar veya diğer daha iyi araçlarla bir pusuyu desteklemek için yavaşlamasına / durmasına neden olabilir.

İki molotof kokteyli bir taneden daha iyidir, örneğin üst katlardan bir caddenin her iki tarafına.



Saldıran Uçaklar ve Dronlar

Küçük silahlar yavaş hareket eden hava araçları (helikopterler ve uçaklar) ve insansız hava araçları üzerinde, hedefe göre hacimli ateş ve uygun nişan alma noktaları kullanılarak kullanılabilir.

Savunmacılar, nişan alma noktası seçme kurallarına dayalı olarak hava araçları ve insansız hava araçları için uygun bir dizi angajman tekniğini uygulamak üzere eğitilirse, uyarı üzerine yanıt otomatik olacaktır. Pratik yapılmalıdır.

Savunmacılar küçük silahları kullanarak etkili hava savunması yapabilirler.

Yangın Sesi

Hava platformlarına etkili bir şekilde müdahale etmek için savunucuların bazı temel kurallara uyması gerekir.

Uyulması gereken ilk kural, hacim ateşi olarak bilinen bir teknik kullanmaktır (aşağıdaki resme bakın). Düşman havasıyla çatışmada başarının anahtarı yüksek hacimde ateş açmaktır. Bir grup gökyüzüne ne kadar çok mermi bırakabilirse, düşmanın onlara doğru uçuş şansı o kadar artar.

Hacim ateşiyle ilgili en önemli noktalardan biri, ön mesafe tahmin edildikten sonra, savunucuların tahmini nişan noktasına nişan alması ve uçak/drone bu noktayı geçene kadar tek bir noktaya ateş etmesi gerektiğidir. Hedef mesafesini değil, nişan alma noktasını koruyun. Ateş etmeye başladıktan sonra silahınızı ayarlamayın.

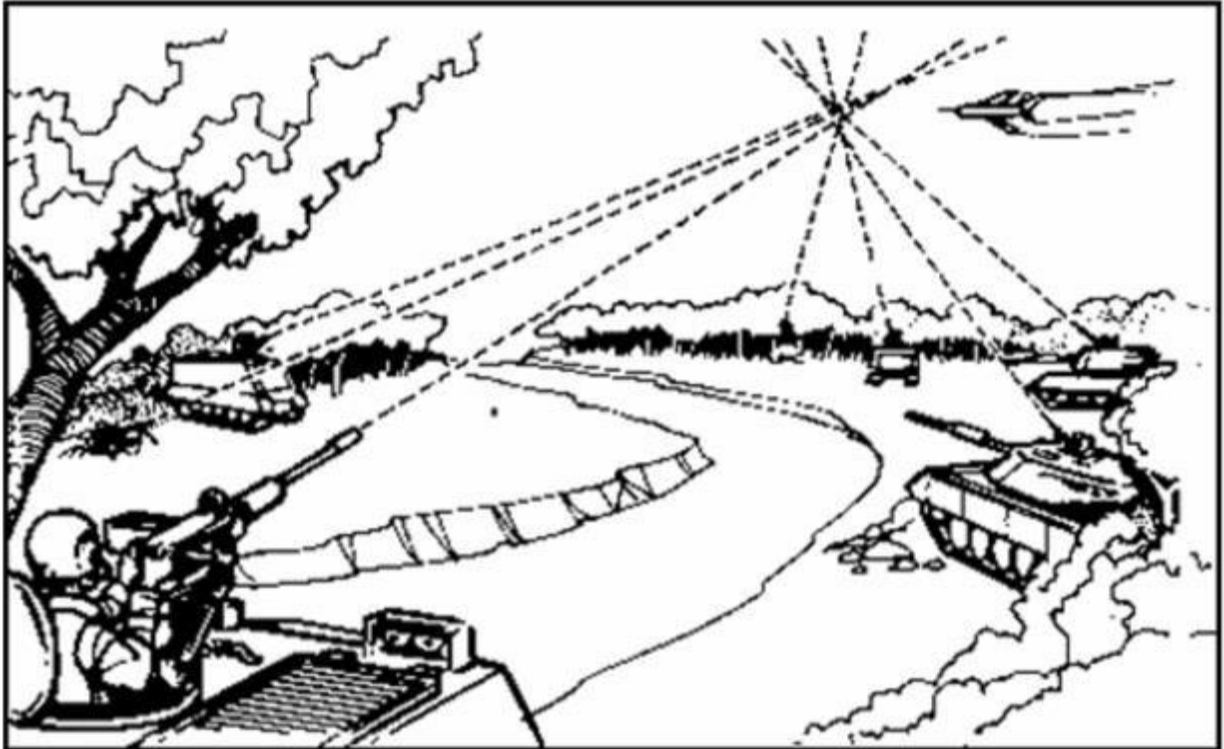

Futbol Sahası Tekniği

Futbol sahası tekniği, kurşun mesafesini tahmin etmenin basit bir yöntemidir. Çoğu insan futbol oynamıştır veya izlemiştir ve bir futbol sahasının ne kadar uzun olduğuna dair bir kavrama sahiptir. Hedefe bir futbol sahası kadar yaklaşımları söylendiğinde, herkes uzayda yaklaşık olarak aynı noktaya nişan alır. Bir savunma oyuncusunun futbol sahası tahmini yaparken yaptığı hata, başka bir savunma oyuncusunun hatası ile dengelenecektir. Nişan alma noktalarındaki çeşitlilik, toplu ateşin küçük bir nokta yerine hedefin önündeki bir hacme yapılmasını sağlayacaktır. Ayrıca, askerlerin hedefi gördükleri farklı bakış açıları, ateşin bir alan hacmine daha fazla dağıtılmasını sağlayacaktır. Aşağıdaki resme bakın (helikopter hedefleme noktaları).

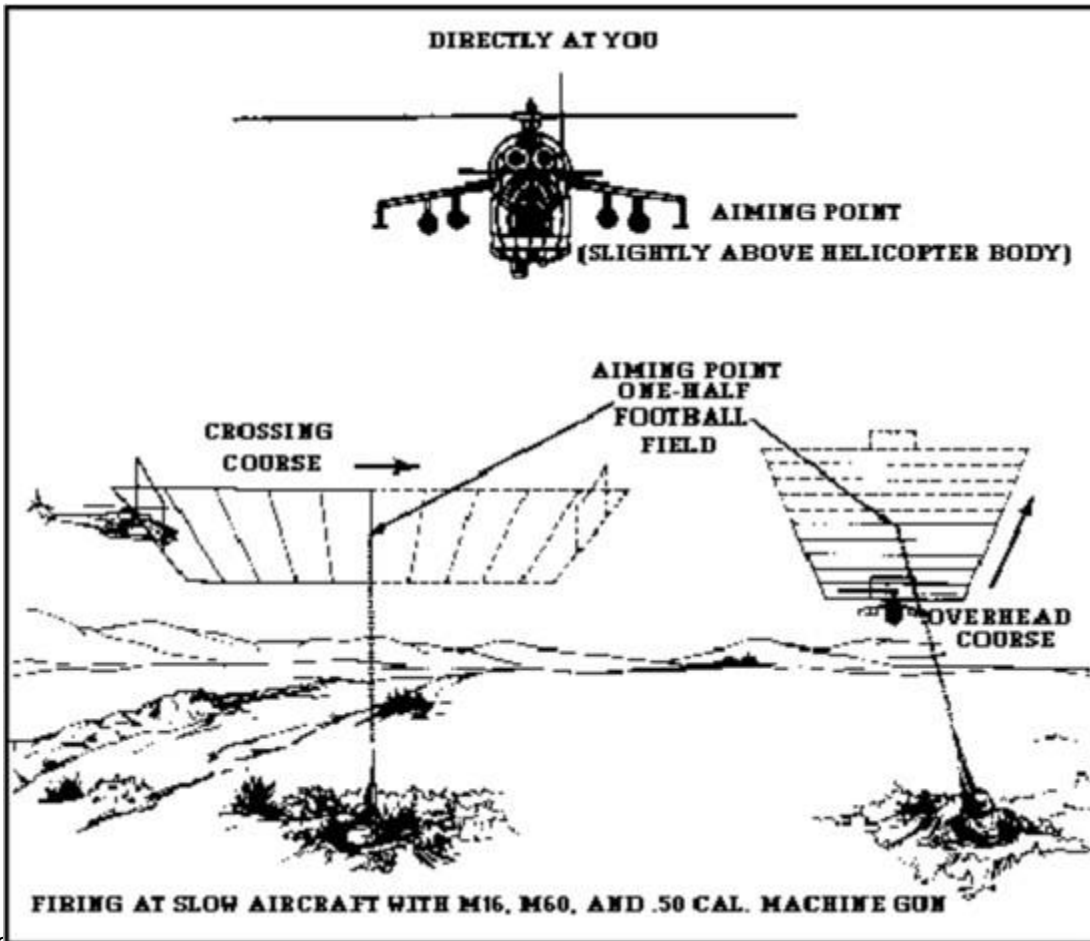

Hava Savunması için Ateşleme Pozisyonları

Savunmacılar hava savunması için yüzüstü pozisyon hariç tüm temel atış pozisyonlarını kullanabilir. Bunun yerine ters pozisyonu kullanın; sırt üstü yatın (sırtüstü) ve silahınızı yukarı doğru doğrultun. Aşağıdaki resme bakın.

Yatarken hava aracına ateş etmek, bireylerin sırt üstü yatarak (sırtüstü) tüfeklerini havaya doğrulturlar.

Mümkün olduğunda daima siper alın.

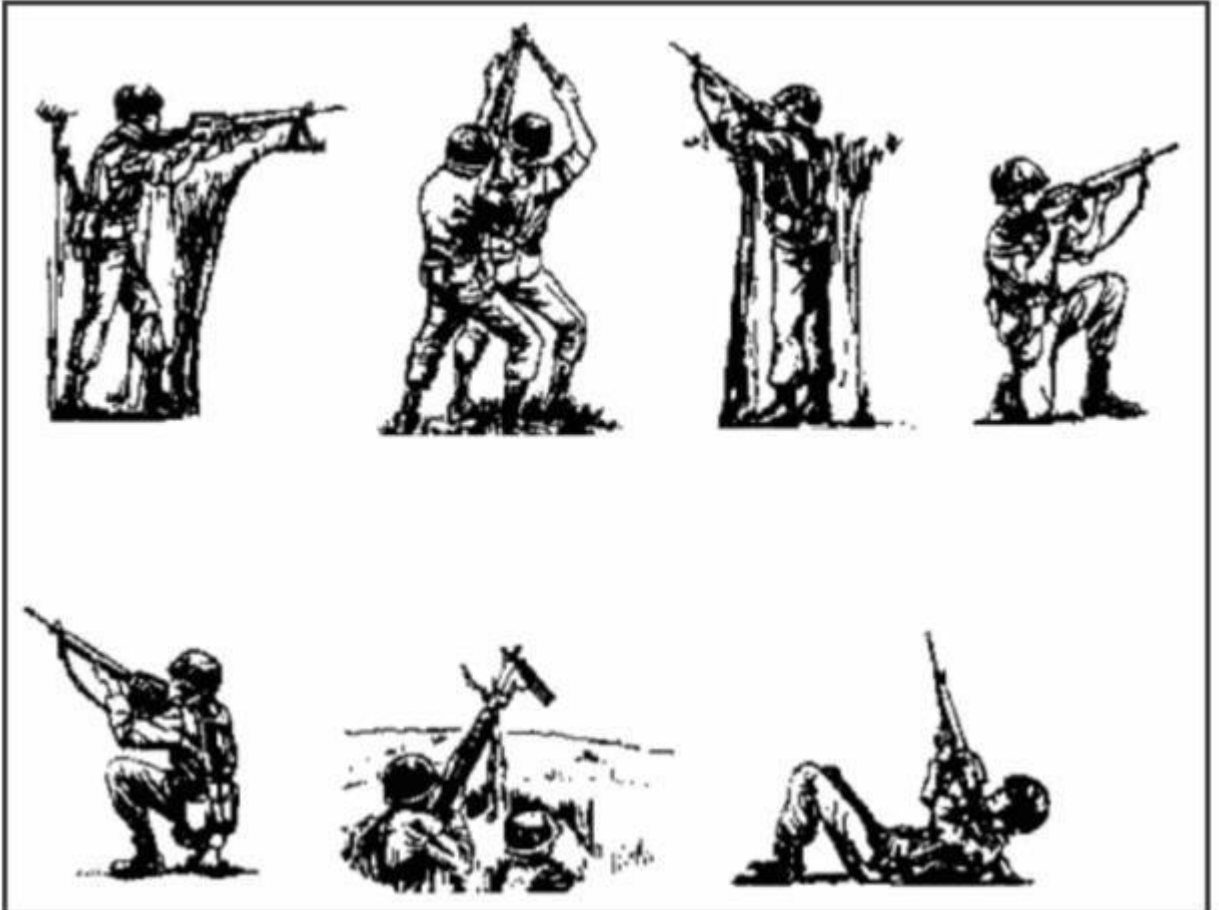

Pusu

Kentsel savunmacılar genel alan ya da mobil savunmalarını desteklemek için pusu kurabilirler. Tercihen kentsel araziye en üst düzeye çıkarmalıdır ancak kentsel alanlar arasındaki yollar gibi hassas güzergahlarda da kullanılabilirler.

Pusu, planlanmış ve uygulanmış bir askeri taktikte en büyük sürprizi maksimize eder. Son derece dikkatli bir şekilde uygulanmalıdır.

Pusu, hareket halindeki veya geçici olarak durdurulmuş bir hedefe kapalı ve gizlenmiş bir konumdan yapılan sürpriz bir saldırıdır.

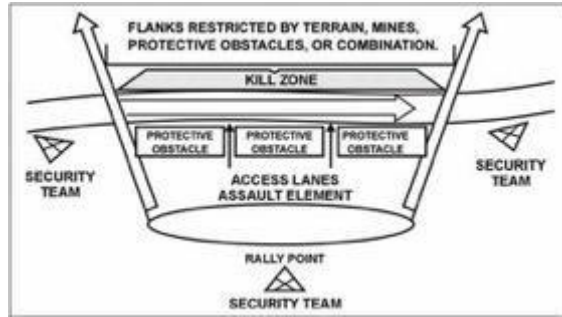

İki pusu kategorisi vardır: **aceleci** ve **kasıtlı**.

Üç tür pusu vardır:

Nokta. Bir nokta pususunda, savunmacılar bir noktaya saldırmak için konuşlanır tek bir öldürme bölgesinde düşman.

Alan. Bir alanda, savunmacılar iki veya daha fazla bağlantılı nokta pususunda konuşlanır.

Doğrusal ve **L şeklinde** iki oluşum vardır

Anti-zırh. Zırh karşıtı pusu, hareket halindeki veya geçici olarak durdurulmuş düşman zırhlı araçlarına odaklanır.

Doğrusal ve L şeklinde iki oluşum vardır

Pusu Prensipleri

Güvenlik - Şehir savunucusu her zaman kendini korumalıdır. Pusu kurarken grubun güvenliğini sağlamak ve korumak kritik önem taşır. Pusu grubunun pusu alanına ulaşmasını, pusu kurarken ve kaçarken güvenliğini sağlamayı planlayın. Bir güvenlik ekibi her zaman pusudaki pozisyonlarına ilk geçen kişilerdir.

Sürpriz - Pusu düşman için sürpriz olmalıdır. Düşmanın en az beklediği yerde ve zamanda. Bu yüzden pusu kurmak için çok fazla planlama, gizlilik ve disiplin gerekir. Sürprizi kaybederseniz, her şeyi kaybedersiniz.

Hareketin Şiddeti - Bir pusu ezici bir ateş üstünlüğü ve saldırgan bir hareket gerektirir. Her ikisi de pusu boyunca sürdürülmelidir.

Koordineli Ateş - Pusu, düşmanın kaçmasını veya başka bir düşman tarafından takviye edilmesini önlemek için öldürme bölgesini izole etmelidir. Mayınlar dahil tüm silahlar kullanılmalıdır. Pusunun lideri, açılış saniyelerinde düşmana maksimum hasar vermek için tüm silahların aynı anda kullanıldığından emin olur.

Kontrol - Lider, hareket etme, pusuda bekleme ve kaçmayı da içerecek şekilde pusudaki her grubun hareketlerini kontrol etmelidir. Düşman yaklaştığında pusu grubunu kontrol etmek kritik önem taşır.

Bir Pusu İçin En İyi Organize Olma Yöntemi

- **Liderler** - Pusunun tek bir lideri ve her ekibin bir lideri olmalıdır.
- **Saldırı Timi** - Saldırı timi pusu sırasında ateş edecektir. Pusu alanını ele geçirecek ve emniyete alacaklardır. Düşman silahlarını almak gibi özel şeyler yapmak için ölüm bölgesine/pusuya girecek olan savunucuları korurlar.
- **Ateş Ekibi Desteği** - Pusuya doğrudan ateş desteği sağlayacak silahlar/savaşçılar.
- **Güvenlik Timi** - Diğer unsurlar yerleştirilmeden önce ilk yerleştirilecek savaşçılar, manga için yerel güvenlik sağlar, erken uyarı sağlar, hedefi izole eder ve geri çekilmeyi destekler

Pusudan Önce Düşünmek

Pusu kurmak için organize olduktan sonra, şehir savunucuları pusu kurmak için düşünmeli ve plan yapmalıdır. Askeri grupların bir pusuyu düşünmek ve planlamak için kullandıkları ortak araçlar görev, düşman, zaman, arazi ve mevcut birliklerdir.

Görev - Pusu grubunun tüm üyeleri artık ne yapmaları gerektiğini, tam olarak işlerini ve görevlerini, pusuyu neden yaptıklarını bilmelidir. Her savunmacı anlamalıdır.

Düşman - Pusu grubu düşman hakkında düşünmelidir. Grubun elindeki araçlarla alt edemeyeceği bir düşmana asla saldırmayın. Saldıracağınız ya da saldırmayacağınız düşmanın türünü ve büyüklüğünü düşünün. Düşmanın pusuda muhtemelen ne yapacağını düşünün.

Onlara destek gelecek mi? Yardım çağırabilecekler mi? Hangi silah ve ekipmanlara sahip olacaklar?

Zaman - Pusu grubu, pusu yerine ulaşmanın ne kadar zaman alacağını, kurulma zamanını, kurulduktan sonra ne kadar süre gizli bekleyeceklerini düşünmelidir. Gündüz ve gece mi yapacaklar?

Arazi - Pusu grubu pusu için en iyi yeri seçmeyi düşünür. Oraya nasıl gidileceğini. Şehir arazisinin, yolların, engellerin sürpriz yapmak ve pusu kurmak için nasıl kullanılacağı.

Birlikler - Mevcut - Yapılacak kaç savunma oyuncusu var

Pusu. Her takımında kaç kişiye ihtiyaç var?

Kasıtlı, Nokta Pusu

Güçlü bir pusu türü, önceden ayrıntılı bir şekilde planlanan ve yine önceden belirlenmiş bir yerde belirli bir hedefe karşı gerçekleştirilen kasıtlı, nokta pususudur.

Nokta pususu, savunucuların tek bir öldürme bölgesiyle tek bir pusuda düşmana saldırmak için konuşlandığı yerdir.

Pusu lideri ve ekibi detaylı bilgiye ihtiyaç duyar kasıtlı bir pusu planlarken. Dahil etmek için:

- Düşmanın büyüklüğü ve bileşimi
- Düşman için mevcut silah ve ekipman
- Düşmanın rotası ve hareket yönü
- Pusunun yeri ve zamanı

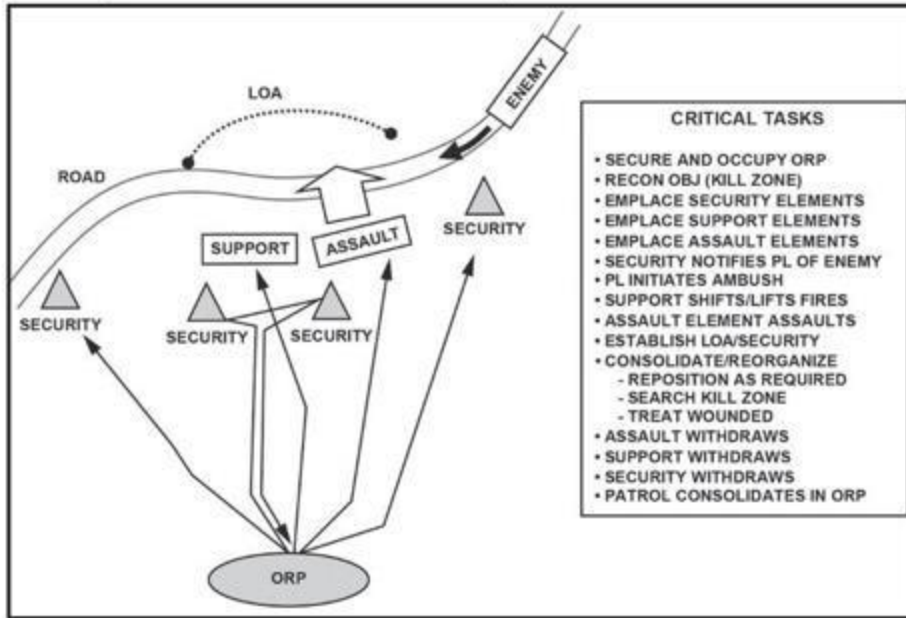

Figure 7-4. Deliberate ambush

LEGEND

LOA – limit of advance; OBJ – objective; ORP – objective rally point; PL – platoon leader; RECON – reconnoiter

Pusu Yerinin ve Formasyonunun Seçilmesi (1)

Şehir savunucusu pusu için en iyi yeri seçerek sürpriz ve başarıyı en üst düzeye çıkarır.

Doğrusal. Doğrusal bir düzen kullanılan bir pusuda, saldırı ve destek timleri düşmanın rotasına paralel olarak konuşlanır. Bu, her iki unsuru da öldürme bölgesinin uzun ekseninde konumlandırır ve düşmanı kendi taraflarından ateşe maruz bırakır. Bu düzen şu şekilde olabilir

Düşmanın pusu ekibine karşı hareket kabiliyetini kısıtlayan yakın arazide veya açık arazide kullanılabilir, düşmanı öldürme bölgesinde tutmak için bir araç sağlar.

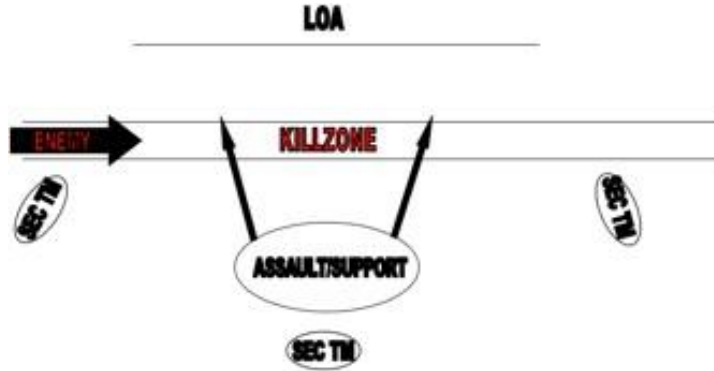

L şeklinde. L şeklindeki bir pusuda, saldırı timi düşmanın öldürme bölgesine gidiş yönüne paralel uzun ayağı oluşturur. Destek ekipleri kısa ayağı bir uçta ve saldırı ekibine dik açıyla oluşturur. Bu, düşmana karşı hem kanat (uzun bacak) hem de kuşatma (kısa bacak) ateşi sağlar. L şeklindeki pusu bir patika, yol veya akarsudaki keskin bir virajda kullanılabilir. Kısa bacağın bir yolu geçmesi gereken yerlerde kullanılmamalıdır.

düz yol veya patika.

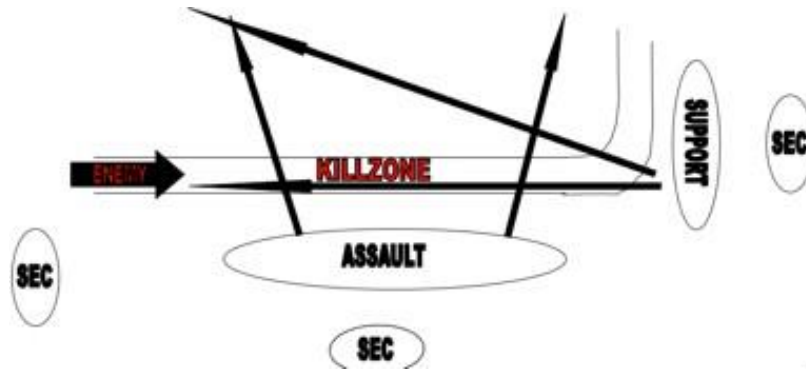

Pusu Yerinin ve Formasyonunun Seçilmesi (2)

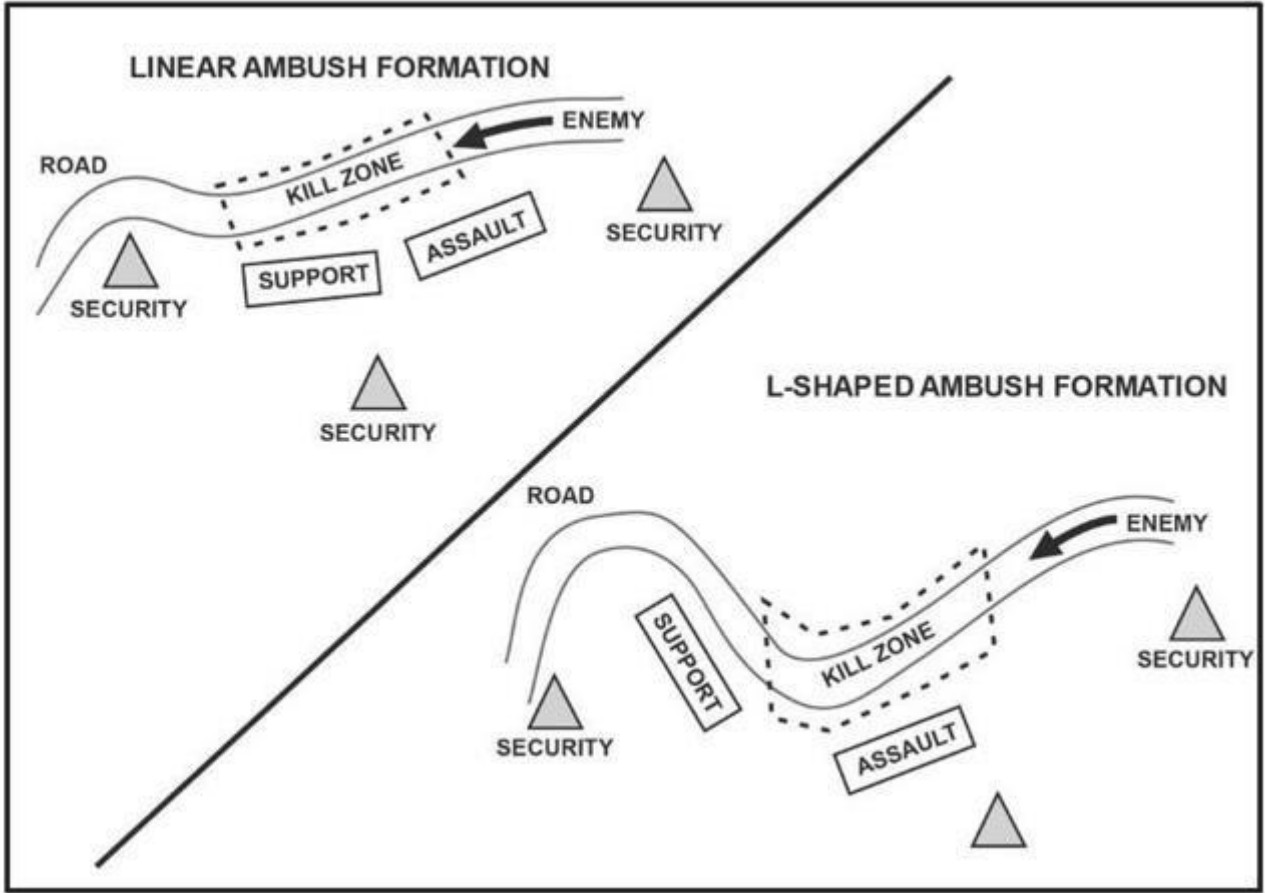

Pusu oluşumları

Pusu kurmak için ipuçları (1)

*Pusu çok tehlikeli bir askeri operasyondur ve eğitimli kişiler tarafından, çok dikkatli ve planlı bir şekilde gerçekleştirilmelidir

Pusu düşmanı şaşırtmalıdır. Şaşırtma kaybedilirse, savunmacılar kaçmalıdır.

Liderler, pusu kurma ve uygulama planını bildiklerinden emin olmak için her savaşıyı kontrol eder.

Pusunun her iki tarafındaki güvenlik ekipleri her zaman önce girer. Diğerlerini güvende tutarlar. Düşman geldiğinde liderlere haber verirler. Planladıkları düşman olduğundan emin olurlar ve düşmanın kaçamaması için pusu mühürlerler.

Liderler planlandığı gibi olduğundan emin olmak için pusu alanına bakarlar. Bu, pusu grubunun gizli kalmasını sağlamak için bir drone ile de yapılabilir. Pusu alanına kadar tüm yolu yürümeyin.

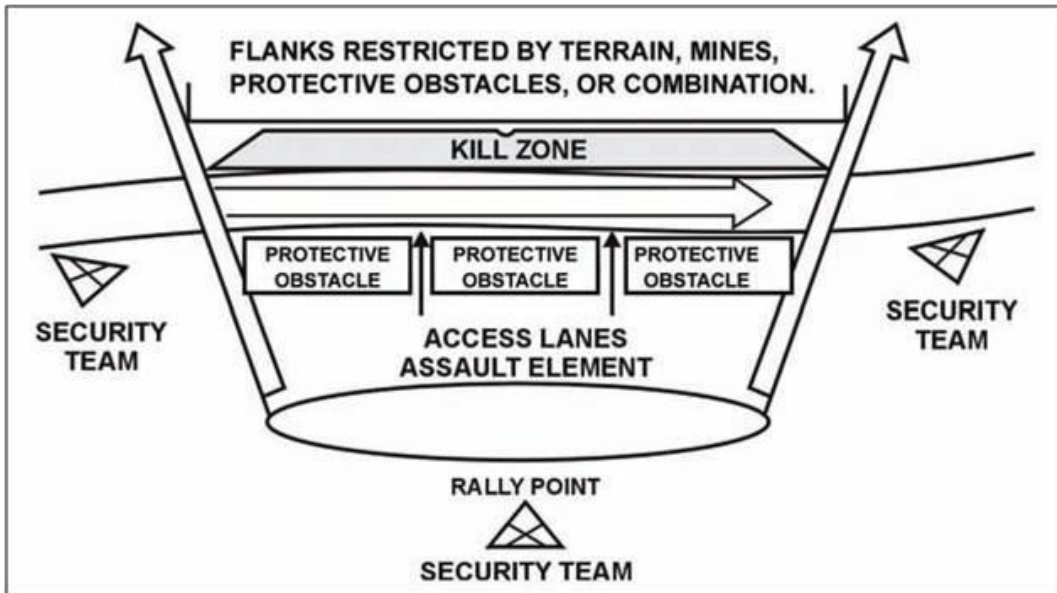

Pusu kurmak için ipuçları (2)

Pusu grubu, pusu başladığında düşmanın kendilerine doğru gelmemesini sağlamak için koruyucu engeller, hatta varsa mayınlar koymalıdır.

Pusunun ne zaman başlayacağını lider kontrol eder.

Her zaman pusu ekibinin sahip olduğu en büyük mayınla, silahla başlayın.

Bir savunmacı ateş ettiğinde, herkes ateş etmelidir.

Lider, düşmanın öldüğünden emin olmak ve herhangi bir silah veya ekipmanı almak için savunmacılardan bazılarını ölüm bölgesine koşmaları için görevlendirebilir.

Pusu kuran grup, pusu kurduktan sonra çok hızlı bir şekilde kaçmayı planlamalıdır. Yardıma gelen daha fazla düşman olabilir. Ne kadar süre kalacağınızı belirlemek için bir saat kullanın. Orada birkaç dakikadan fazla kalmayın.

Ayrılırken bir güvenlik ekibini yerinde bırakın. Grubu korumak için en son onlar ayrılmalıdır.

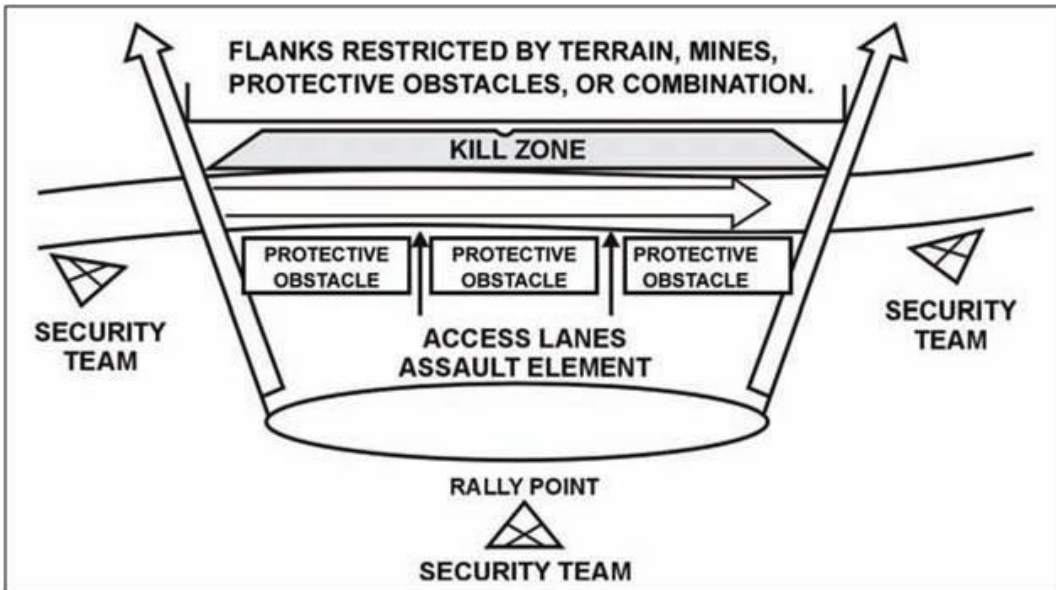

Yaralı ve Savaşçı Bakımı

Kentsel arazide savaşmak hem saldıran hem de savunan taraf için daha yüksek kayıplara yol açar. Savunmacı kendi bakımını ve yaralıların bakımını yapmaya hazır olmalıdır.

Savaş/Survival Kiti İçin Tıbbi Malzemeler

Kent savunucusu sahip olduğu araçları kullanır. Burada, savaş tıbbi yetenekleri için bir başlangıç noktası sağlamak üzere önerilen minimum değerler yer almaktadır. Birçoğu mevcut olmayabilir, ancak bazıları olabilir.

- Cep bıçağı/tıbbi makas
- Acil durum battaniyesi
- Arkası soyulabilir koli bandı rulosu
- Ağır hizmet tipi kanvas dikiş iğnesi
- Çeşitli soslar
- Çeşitli bandajlar
- Temiz bezler ve battaniyeler
- Savaş Gazlı Bezi
- Turnike, SOFT-T veya savaş uygulama turnikesi (CAT), İsrail bandajı veya geçici turnikeler.
- Birden fazla görev için kullanılabilen çok amaçlı ürünler
 - Bandanalar, ne kadar büyük olursa o kadar iyi (kompres, askı, bandaj ve göz bandı)
 - Farklı uzunluklarda sert cihazlar (tahtalar, sopalar, direkler)

Temel Tıbbi Hayat Kurtarma

M.A.R.C.H., bir savaş durumunda yaralıların daha yüksek tıbbi bakıma ulaşana kadar yaşam süresini uzatmak için en etkili sırayla yaralanmaları belirlemeye ve tedavi etmeye yardımcı olmak için kullanılan bir kısaltmadır.

- M - masif kanama
- A - Hava Yolu
- R - Solunum/nefes alma
- C - Sirkülasyon
- H - Hipotermi

Görsel ve içerik kredisi: <https://deployedmedicine.com/market/171/content/848>

Ağır Kanamayı Durdurun (1)

HOW TO RECOGNIZE MASSIVE, LIFE-THREATENING BLEEDING

BRIGHT RED BLOOD is pulsing, spurting or steady bleeding from the wound

Overlying clothing or ineffective bandaging is becoming **SOAKED WITH BLOOD**

BRIGHT RED BLOOD is pooling on the ground

AMPUTATION of the arm or leg

IMPORTANT! Casualties with severe injuries can bleed to death in *as little as 3 minutes*

3 MIN



Three tools in your first aid kit can be used to **CONTROL MASSIVE BLEEDING!**

TOURNIQUET **HEMOSTATIC DRESSING** **PRESSURE BANDAGE**



A **TOURNIQUET** cuts off blood flow to an arm or leg past the application site; this is the best method to control massive bleeding

APPLY A TOURNIQUET AND STOP BLEEDING WITHIN **1 MIN**

WHEN AND HOW TO APPLY A TOURNIQUET (TQ):

- CARE UNDER FIRE/THREAT HASTY TQ** "High and Tight" on the wounded extremity or when the bleeding source is uncertain
- TACTICAL FIELD CARE DELIBERATE TQ** applied 2-3 inches above the wound
- Apply a **SECOND TQ** if bleeding is not stopped with one properly applied TQ (Note: a severe bleeding wound to the thigh frequently requires a **SECOND TQ**)



Ağır Kanamayı Durdurun (2)

APPLY DIRECT PRESSURE AND PACK WOUND



PACK tightly using a **HEMOSTATIC Dressing** that contains a special agent that promotes blood clotting or a clean cloth, if dressing not available



APPLY FIRM, DIRECT PRESSURE for at least 3 mins or until the bleeding stops

WRAP BANDAGE tightly around injured extremity



APPLY using short tugs evenly around the extremity while maintaining continuous tension on the bandage so pressure is maintained

Hava Yolu Açık Olmalı/Kalmalı (1)

Ensure **AIRWAY IS NOT BLOCKED**

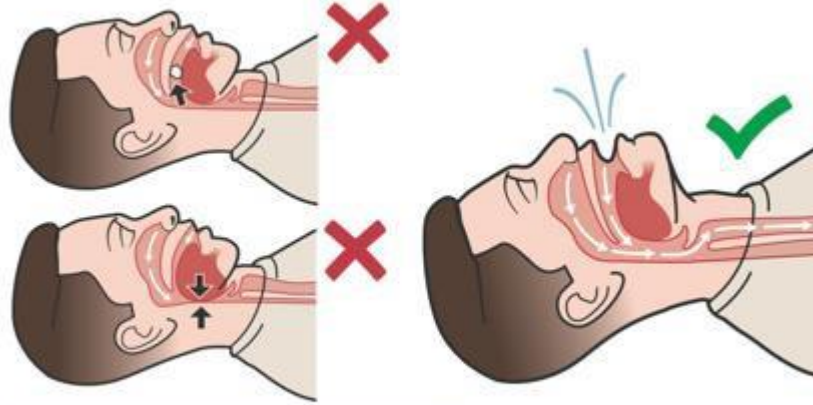

! IMPORTANT! Remove any visible objects, but do not perform a blind finger sweep

Hava yolunun tıkanmış olabileceğine dair belirti ve semptomlar:

- Kazazede sıkıntı içindedir ve düzgün nefes alamadığını belirtir.
- Kazazede horlama veya gurgling sesleri çıkarıyor.
- Hava yolunda gözle görülür kan veya yabancı cisimler var.
- Yüzde ciddi travma

Hava yolu tıkanıklığı olmayan bir kazazedede aşağıdaki manevraları uygulayabilirsiniz:

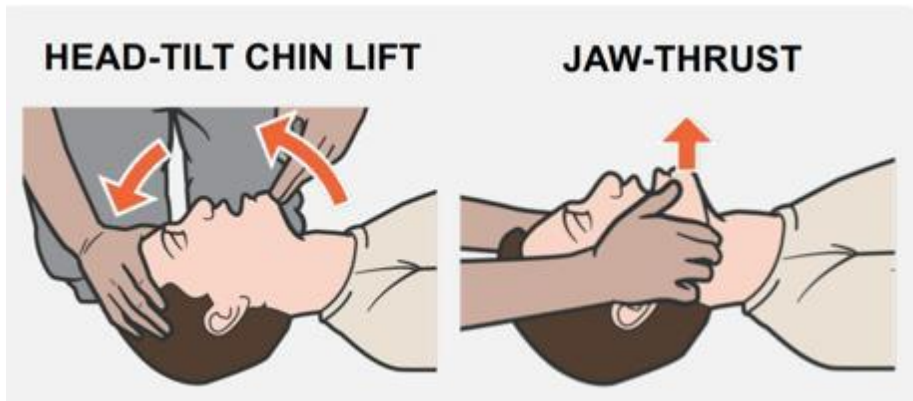

Hava Yolu Açık Olmalı/Kalmalı (2)

For an unconscious casualty not in shock, place them into the **RECOVERY POSITION**



Assist a conscious casualty by helping them assume any comfortable sitting-up position that **ALLOWS THEM TO BREATHE EASILY**



Solunumu Deęerlendirin

Solunum sıkıntısı belirtileri Őunları ięerebilir:

- Nefes almada zorluk
- Hava almakta ve vermekte zorlanıyorum
- Etkili olamayacak kadar zayıf nefes alma (dakikada 6 nefesten az)
- Hızlı nefes alma (dakikada 20'den fazla nefes)
- Yukarıdakiler altta yatan bir ggs yaralanmasına iŐaret ediyor olabilir.

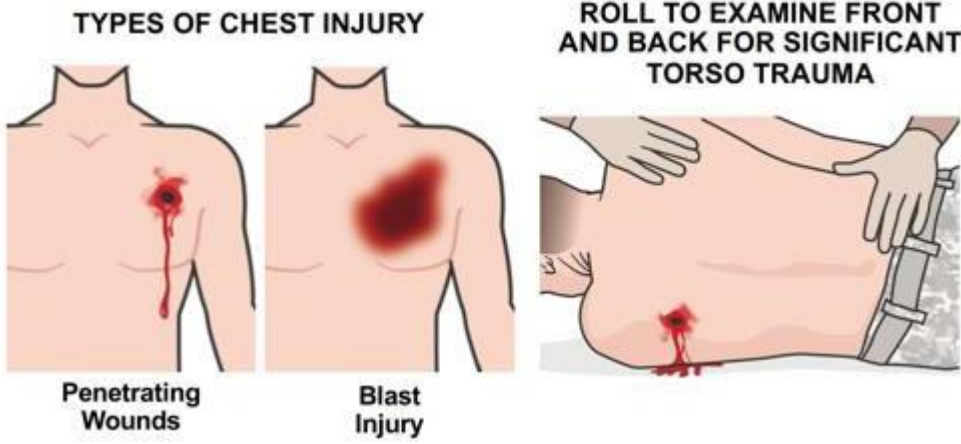

GGS VEYA KARIN BLGESİNDEKİ YARALARI PAKETLEMİYİN!

Bandajın plastik sargısını ıkararak ggs tıkayıcı bir sargı ile kapatın.

Sirkülasyon/Şok

PREVENT SHOCK by controlling bleeding

#1- Reassess all bleeding control measures are still effective. Ensure tourniquets remain tight

Option: Consider elevating both legs higher than the casualty's heart, if their airway tolerates lying flat on their back



Şoku önlemek için adımlar atın

- Tüm kanama kontrol önlemlerinin hala etkili olup olmadığını yeniden değerlendirin.
- Turnikelerin hâlâ sıkı olduğundan emin olun.
- Yaralı ve yaraları için tolere edilebilirse, bacakları yükseltin.

Şok belirtileri ve semptomları şunları içerir

- Hızlı nefes alma
- Odaklanmayı kaybetme veya katılımı güçleştirme
- Terli, serin, nemli cilt
- Soluk veya gri cilt

SIGNS AND SYMPTOMS OF SHOCK INCLUDE:

Rapid breathing



Losing focus and having difficulty engaging



Sweaty, cool, clammy skin



Pale/gray skin



Hipotermi

Hipotermi, genellikle uzun süre soğuk havaya maruz kalmanın neden olduğu, vücut ısısında potansiyel olarak tehlikeli bir düşüştür. Soğuk havalarda değil, yoğun kan kaybı nedeniyle izlenmeli, önlenmeli veya ele alınmalıdır.

Hipotermi belirtileri ve semptomları:

- Geveleyerek veya mırıldanarak konuşma
- Titriyor
- Yavaş nefes alma ve uyuşukluk



Aşağıdakileri yaparak hipotermiyi önlemeye yardımcı olun:

- Aşırı ıslak olmadığı sürece giysileri kazazedenin üzerinde tutun, ardından çıkarın
- Kazazedeyi yerden kaldırın
- Yaralının üzerini battaniye, çarşaf veya ısıyı tutacak herhangi bir malzeme ile örtün.

İkincil Yaralanmalar

Hayat kurtaran M.A.R.C.H'ye ek olarak, aşağıdakilere de ihtiyacınız olabilir
diğer yaralanmaları da kapsayacak şekilde ele alın:



eye trauma



head injury



burns



fractures

Göz Travması

IF A **PENETRATING EYE INJURY** IS NOTED OR SUSPECTED, SHIELD THE INJURED EYE



Kafa Yaralanması

ASSESS FOR HEAD INJURY



Result of blunt force, acceleration, or deceleration forces (*i.e., explosion or blast events, motor vehicle collision or roll-overs, fall or sports injury*)



Usually gunshot wounds, stabbings, or fragmentation from explosives

BLUNT AND PENETRATING HEAD TRAUMA

SIGNS AND SYMPTOMS OF HEAD INJURY INCLUDE:

- Altered consciousness
- Disorientation or dizziness
- Headache
- Ear ringing
- Amnesia
- Nausea/vomiting
- Double vision



IMPORTANT! REPORT signs and symptoms of a head injury to medical personnel at the scene

Yanık Bakımı

BURN CARE



COVER
the burn area
with dry, sterile
dressings



COVER
the casualty to
prevent heat loss
and keep the
casualty dry

**IN CASE OF
ELECTRICAL
INJURY**



Secure the power, if possible.
Otherwise, remove the casualty from the
electrical source using a nonconductive
object such as a wooden stick. Move the
casualty to a safe place.

Kırıklar

WARNING SIGNS OF A FRACTURE:

- Significant pain and swelling
- An audible or perceived “snap”
- Different length or shape of limb
- Loss of pulse or sensation in the injured arm or leg
- Crepitus (hearing a crackling or popping sound under the skin)

APPLICATION OF A SPLINT



A splint is used to prevent movement and hold an injured arm/leg in place. Use a semirigid splint (like a SAM splint) or improvise using rigid or bulky materials (e.g., boards, boxes, tree limbs, and even weapons):



- Incorporate the joint **ABOVE AND BELOW** the fracture
- SECURE THE SPLINT** with an ace wrap, cravats, belts, or duct tape (if available)
- Try to **SPLINT** before moving the casualty and minimize movement of the fractured extremity



Arm fractures can easily be secured to the shirt using the sleeve as a sling



IMPORTANT! If the bandage is too tight, it can decrease circulation to the fingers or toes

Yaralıları Güvenliğe ve Daha Fazla Bakıma Götürün

Savunucuların yaralıları güvenli bir yere taşımak ve bakımlarını yapmak için hazır olmaları gerekir. Çok sayıda ev yapımı çöp arabası (2 kişilik taşıma aracı) yapmalıdırlar. İhtiyaç duyulan tek şey direkler (ahşap/metal/plastik) ve bir malzeme (battaniye, ceket, muşamba):

Doğaçlama Çöp Kullanımı Battaniyeler ve Direkler

Battaniye ve direkleri kullanarak bir altlık oluşturun, aşağıdaki adımlar kullanılmalıdır:

- Battaniyeyi açın ve bir direği uzunlamasına ortasına yerleştirin; ardından battaniyeyi direğin üzerine katlayın.
- İkinci direği, aşağıdaki direğin karşısına Katlanmış battaniyenin ortasına.
- Battaniyenin serbest kenarlarını ikinci direğin üzerinden ve birinci direğe doğru katlayın.



Gömlek veya Ceket ve Direklerden Doğaçlama Çöp

Gömlek ya da ceket kullanarak doğaçlama bir altlık yapın, gömleği ya da ceketini düğmeleyin ya da fermuarını çekin ve kolları içeride kalacak şekilde ters

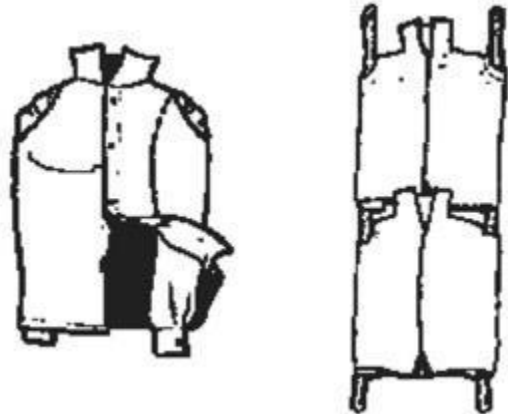

çevirin, ardından diređi kollardan geçirin.

Su İçme ve Arıtma

Kent savunucusu su içmelidir. Bu olmadan sadece birkaç gün hayatta kalabilirsiniz. Ağız kuruluğu, yorgunluk, baş ağrısı, kuru cilt, terlememe, çökmüş gözler, kas ve mide krampları, uzun süre idrara çıkamama ve hatta bayılma ve nöbetler gibi dehidrasyon belirtisidir. İşaretleri bilin.

Suyu bulun ve güvenli hale getirin. Yağmur ve kar toplayın. Her zaman suyun içmek için güvenli olduğundan emin olun. Eğer %100 emin değilseniz, suyu arıtın. Kötü su içmek kusma/ishale neden olabilir ve ciddi dehidrasyon ve ölüme yol açabilir. Aşağıdaki durumlarda suyu arıtabilirsiniz:

- Suyu kaynatın (kuvvetli bir şekilde kaynatın).
- Bir litreye 2 göz damlası kokusuz ev tipi çamaşır suyu ekleyin.
- 5 - 10 damla iyot ekleyin.



Su Aritma Tabloları

Table A-1. Chlorine dose calculator using five percent unscented household bleach and 70 percent high-test hypochlorite

For 5 Gallons of Water	Chlorine dose using 5 percent liquid (unscented household) bleach				
	1 mg/L	2 mg/L	5 mg/L	10 mg/L	100 mg/L
	6 dp	0.75 mL	1.9 mL	3.8 mL	8 tsp
	Chlorine dose using 70 percent high-test hypochlorite or solution concentrate				
	1 mg/L	2 mg/L	5 mg/L	10 mg/L	100 mg/L
	0.9 mL	1.7 mL	4.1 mL	8.3 mL	0.25 tsp
Legend:					
dp drops					
mg/L milligrams per liter					
mL milliliters					
tsp teaspoons					

A-10. Table A-2 identifies equivalent volumes for use by Soldiers when determining how much disinfectant is needed to produce potable water.

Table A-2. Equivalent volumes chart

	<i>dp</i>	<i>mL</i>	<i>tsp</i>	<i>tbsp</i>	<i>oz</i>	<i>cp</i>	<i>pt</i>	<i>qt</i>	<i>L</i>	<i>gal</i>
dp	1	0.067	0.013	0.004	0.002					
mL	15	1	0.200	0.067	0.033	0.0042	0.0021	0.0011	0.0010	
tsp	74	5	1	0.333	0.167	0.021	0.010	0.005	0.005	0.001
tbsp	222	15	3	1	0.500	0.063	0.031	0.016	0.015	0.004
oz	444	30	6	2	1	0.125	0.063	0.031	0.030	0.008
cp	3550	237	48	16	8	1	0.500	0.250	0.240	0.063
pt	7100	473	96	32	16	2	1	0.500	0.480	0.125
qt	14200	946	192	64	32	4	2	1	0.960	0.25
L	15000	1000	203	68	34	4.2	2.1	1.06	1	0.26
gal	56775	3785	768	256	128	16	8	4	3.785	1
Legend:										
cp cups										
dp drops										
gal gallon										
L liter										
mL milliliter										
oz ounce										
pt pint										
qt quart										
tbsp tablespoon										
tsp teaspoon										

*ABD Ordusu Eğitim Genelgesi 4-02.3 Saha Hijyeni Sanitasyonu

Yağmur ve Kar

Yağmur - Konteynerlere toplanan taze yağmur suyunun arıtılması gerekmez. Ancak binalar, yapraklar ve diğer bitki örtüsü ya da yapılardan akarak kaba ulaşan yağmur suyu kirletebilir ve arıtılması gerekir. Yağmur suyunu, gökyüzünden yağan yağmuru yakalamak için doğaçlama gözeneksiz nesnelere koyarak toplayın.

Kar - Su kaynağı olarak taze, temiz kar kullanın. Vücut ısısının karı eritmesini sağlamak için kar dolu kapları ateşin yanına veya giysi katmanları arasına yerleştirin. Kara su eklemek daha hızlı erimesine yardımcı olacaktır. Vücudun ısısını düşürdüğü ve karın dışarıdan ısıtılmasına kıyasla vücudun daha fazla enerji rezervi kullanmasını gerektirdiği için doğrudan kar yemekten kaçının.

Sanitasyon ve Hijyen

Hastalık ve sakatlık, kent savunucularını düşman kurşunlarından daha fazla öldürebilir.

Geçmişte hastalıklar ve savaş dışı yaralanmalar dünyanın en iyi ordularında bile kayıpların yüzde 80'ine varan oranlarda neden oluyordu. Artık ordular sıkı hijyen ve sanitasyon standartları uygulamaktadır. Kent savunucuları da aynısını yapmalıdır.

Ellerinizi Temiz Tutun

Savunucuların kendilerini ve başkalarını hastalığın yayılmasından korumak için yapabilecekleri en etkili uygulamalardan biri, ellerini sık sık iyice yıkamak veya sterilize etmektir.

Savunucular ellerini alkol bazlı el dezenfektanı kullanarak veya anti-bakteriyel sabunla yıkayarak dezenfekte etmelidir.

her seferinde (en azından):

- Yemekten veya atıştırmadan önce
- Yemekten sonra
- Gıdayı işlemeden veya hazırlamadan önce
- Tuvaleti kullandıktan sonra
- Mikrop bulaştırma potansiyeli olan herhangi bir şeyi elledikten sonra



Gıda ve Suyu Temiz Tutun

Banyolar ve insan atıklarının depolandığı yerler, rüzgâr ve yamaç aşağı eğimi de kapsayacak şekilde gıda ve yiyecek depolarından mümkün olduğunca uzak olmalıdır (100 metre veya daha fazla).

Banyolar ve insan atıkları kuyulardan, akarsulardan ve diğer su kaynaklarından aşağı eğimde (30 metre veya daha fazla) olmalıdır.

Sineklerin yemeğinize dokunmasına izin vermeyin.



Savaş Hukuku

Kent savunucusu, silahlı çatışma hukuku olarak da adlandırılan savaş hukukuna uymalıdır. Silahlı çatışma hukukunun genel ilkeleri savaş sırasındaki davranışlar için genel bir rehber oluşturur. Bu ilkeler şunlardır:

Askeri Gereklilik - Düşmanı mümkün olduğunca hızlı ve etkili bir şekilde yenmek için gerekli olan ve silahlı çatışma hukuku tarafından yasaklanmayan tüm önlemlerin kullanılmasını haklı kılar.

Ayrım - Savunucular savaşçılar ile siviller veya sivil nüfus arasında her zaman net bir ayrım yapmalıdır. Siviller saldırılara karşı korunurlar ancak çatışmalara doğrudan katıldıklarında, katıldıkları süre boyunca bu korumayı kaybederler.

Orantılılık - Askeri komutanların, sivillere yönelik beklenen kayıp veya yaralanmaların ve bu tür saldırılar sonucunda sivil nesnelere verilen zararın, elde edilmesi beklenen somut ve doğrudan askeri avantaja kıyasla aşırı olacağı saldırılardan kaçınmasını gerektirir. Ayrıca, sivillere, korunan diğer kişilere ve sivil nesnelere zarar verme riskini azaltmak için uygulanabilir önlemler alma gerekliliğinin de temelini oluşturur.

İnsanlık - Siviller için korumanın temeli; meşru bir askeri amacı gerçekleştirmek için gereksiz acı, yaralanma, hasar veya yıkıma neden olmayı yasaklar. Gereksiz acıya veya gereksiz yaralanmaya neden olacak nitelikteki silahlar ve taktikler yasaktır.

Savaş Hukuku (Davranış)

Savaş kuralları isteğe bağlı değildir. Kent savunucusu, davasının adil bir şekilde yürütülmesini ve desteklenmesini sağlamak ve nihayetinde insanların acılarını azaltmak için kurallara uyar.

- Sivilleri hedef almayın.
- Sivilleri canlı kalkan olarak kullanmayın.
- Gözaltına alınanlara ve savaş esirlerine insanca muamele edilmelidir.
- Gözaltınızdaki kişilere işkence yapmayın veya infaz etmeyin.
- Ayrımcılık ve orantılılık ilkelerine saygı gösterin.
- Ayrım gözetmeyen (siviller ve savaşçılar arasında ayrım yapamayan) veya orantısız (askeri avantaj sivillere verilen ikincil zararlar orantılı değildir) saldırılarda bulunmayın.
- Sivillerin güvendiği hastaneler, okullar, elektrik şebekeleri gibi sivil altyapıyı hedef almayın.
- Sivillerin tesadüfi zarar görmesini en aza indirmek ve önlemek için mümkün olan tüm önlemleri alın.
- Etkilenen nüfusa insani yardım sağlanmasına izin verilmesi ve insani yardım çalışanlarına yardım ulaştırmak için güvenli erişim.
- İnsani yardım çalışanlarını veya sağlık personelinin öldürmeyin veya kaçırmayın.
- İhlalleri araştırın ve kişileri sorumlu tutun

Sivillerin Korunması

Savunucular sivillerin korunmasına yardımcı olmalıdır. Askeri güçlerin ve teçhizatın sivil nüfusa göre nereye yerleştirileceği üzerinde kontrol sahibidirler.

Savunucunun taktiksel eylemleri ve genel stratejisi sivillerin karşı karşıya kaldığı tehlikeye katkıda bulunabilir. Bunu önlemek için:

1. Uluslararası insancıl hukuka ve insan hakları hukukuna saygı gösterin.
2. Sivillerin korunmasının önemli olduğuna dair rehberlik yayınlayın. Sivilleri korumanın en iyi yolu, onları savaştan önce şehir dışına ve iyi bir sığınağa taşımaktır.
3. Askeri hedeflerin sivil alanlarda veya okullar, hastaneler, konutlar ve dini binalar gibi öncelikle siviller tarafından kullanılan binalarda konumlandırılmasından ve ayrımcılık ilkesine saygı göstermek ve bir saldırı sırasında sivilleri riske atmamak için sürekli özen göstermek için sivillerle birlikte konumlandırılmasından kaçının.
4. Savaşçılar üniforma giymeli veya kendilerini sivillerden ayıran nişanlar takmalıdır (kol bantları gibi).
5. Sivillere sığınak aramaları için yeterli zaman tanımak amacıyla sirenler, sosyal medya, SMS, hoparlör aracılığıyla sivilleri yaklaşan saldırılar konusunda uyarın.
6. Siviller için barınaklara önceden yiyecek, su ve ilk yardım stoklayın.

7. İnsani yardım aktörlerine gıda, su, ilaç sağlamak ve yaralı sivilleri cephe hatları arasında taşımak için her zaman güvenli geçiş izni verin.
8. Korunan alanları açıkça işaretleyin-okullar, hastaneler, dini mekanlar ve sığınaklar. Sivillerin arasına karışmayın.
9. Alan temizlenene kadar patlamamış mühimmat (UXO) ve patlayıcı savaş kalıntılarının (ERW) bulunduğu alanları işaretleyin.
10. Sivillerin ayrılması için güvenli rotalar belirleyin.
11. Sivillere ilk yardım ipuçları verin, sivillere ilk yardım ve turnike dağıtın.
12. Sivillere balkonlarda ya da pencerelerin yakınında durmamalarını söyleyin.
keskin nişancılarla karıştırılabilecekleri için dürbünler veya kameralar.
13. Sivil savunmanın yangın battaniyeleri, enkaz kaldırma ekipmanları, su arıtma tabletleri, ceset torbaları, tehlikeli bölgeleri kordon altına almak için işaretleyiciler, kimyasal veya biyolojik silah saldırısı durumunda panzehirler ile yeterli donanıma sahip olduğundan emin olun.
14. Kemik yapıları farklı olduğu için ateşli silah yaralanmaları, parçalanma yaralanmaları, patlama yaraları, yetişkinler ve pediatrik kemikler için yanıkların nasıl tedavi edileceğini bilen tıbbi ekipleri eğitin ve konuşlandırın.
15. Mümkün olduğunda, su arıtma tesisleri ve elektrik şebekeleri gibi sivillerin güvendiği temel hizmetleri eski haline getirin.

Düşman Savaş Esirlerine Yapılan Muamele

Şehir savunucuları kendilerini düşman esirleri ele geçirirken ya da onların sorumluluğunu üstlenirken bulabilirler. Esirlere her zaman insanca davranın. Esirleri ele alırken 5 S'yi takip edin:

- **Arama** - Mahkumlarda silah ve mühimmat, istihbarat değeri olan eşyalar ve uygunsuz eşyalar arayın.
- **Sessizlik** - Mahkumların konuşmasına (birbirleriyle konuşmaları da dahil olmak üzere) veya herhangi birinin onlarla konuşmasına izin vermeyin. Mahkumlarla yalnızca emir vermek için konuşun.
- **Segregate** - Mahkumları rütbelerine, cinsiyetlerine göre ayırın, milliyet ve statü.
- **Koruma** - Cenevre Sözleşmelerine göre esirleri zarar görmekten korumak. Buna savaşın tehlikeleri de dahildir. Gerekirse esirlere tıbbi bakım sağlayın.
- **Arkaya doğru hızlanın** - Mahkumları savaş alanından alıp mümkün olduğunca çabuk bir şekilde arkadaki toplama noktasına götürün.

*ABD Ordusu Eğitim Genelgesi 3-
21.76

Patlamamış Mühimmat (UXO)

Şehir savaşında, patlamayan birçok bomba, el bombası, havan topu, top ve diğer mermiler olacaktır. Düşman ayrıca geride mayınlar, bubi tuzakları ve başka şeyler de bırakabilir.

Tüm patlamamış mühimmata canlı muamelesi yapın. Onlar çok Tehlikeli. Üç R'yi kullanın:

Farkına varın - Orada olduklarını ve çok tehlikeli olduklarını.
*Özellikle çocuklara ve yaklaşabilecek diğer kişilere.

Geri çekilin - Rahatsız etmeyin, dokunmayın, hareket ettirmeyin veya yanına gitmeyin.

Rapor - Yerel makamlara

If you **did not** drop it, **do not** pick it up!

UXO, Dud, Training Round, War Trophy, Souvenir
NO MATTER WHAT YOU CALL THEM! THEY CAN BE DEADLY!

Learn and Follow the **3Rs**

RECOGNIZE: The danger that a souvenir munition poses to yourself, your family and your neighbors

RETREAT: If you find it, do not touch or move it. If you see it, report it.

REPORT: Call 911

Recognize
Retreat
Report

www.denix.osd.mil/uxo

Resim kredisi: <https://apgnews.com/community-news/news-briefs/recognize-retreat-report-unexploded-ordnance/>